



## Kloakvand blandes med badevand

Krav om bedre rensning af spildevand i sommerhuse.

Læs mere side 115

## Vi satser på kvalitet

200 mm selvrensende tagbrønd skal aldrig tømmes?

Læs mere side 38

## Facebook

Facebook er et af de mest brugte online sociale medier verden over

Læs mere side 9

## Nye online tiltag

[www.danskekloakmestre.dk](http://www.danskekloakmestre.dk):

Forbrugervenlig og spændende, nyt forum og vidensportal.

Læs mere side 24



◀ København skal i 2015 være en rotteproblemfri by,  
Læs mere side 19



▲ Utallige kilometer gamle kloakledninger ligger bare og forfalder underoverfladen

Læs mere side 42



▲ Vejle Spildevand har netop etableret de første to vejkkantsbede i Danmark.

Læs mere side 6

- 3 Formanden har ordet!
- 3 Firmabilen mod sortarbejde
- 4 Foreningen
- 6 Første vejkkantsbed
- 9 Facebook - Et af de mest brugte online medie
- 11 Tjekker håndværker for autorisation
- 12 Krav om bedre rensning af spildevandet
- 15 Vandplaner for sommerhuse
- 16 Ulovlige bundfældningstanke
- 19 Københavns kommune har rottestrategi
- 19 Revideret rottebekæmpelse
- 20 AB-forbruger revideret
- 21 Bedre adgang til LER
- 23 Afstivningskasser
- 24 Ny hjemmeside
- 26 Tv-inspektion
- 27 Nye kloakmestre til eksamen
- 28 Nye tal om overtrædelse
- 30 Seminar om afløbstekniske problemstillinger
- 33 Bestyrelsesseminar 2012
- 34 Miljøet bliver den store vinder
- 37 Ny klimalov 2012
- 38 Vi satser på kvalitet
- 41 Nyt login
- 42 Ude af øje, ude af sind
- 44 Forsikringsaftale med Topdanmark
- 45 Nyt Fra skolerne
- 46 Godt vi har styr på vores håndværk

#### Redaktion

Redaktør: Henning Lübcke  
Formand: Verner H. Kristiansen  
Journalist: Niels Henriksen

#### Oplag

1.900 stk.

#### Udgiver

Danske Kloakmestre  
Nørre Voldgade 106  
Postboks 2125  
1015 København K  
Tlf.: 72 16 02 07 / Fax: 72 16 00 10  
www.danskekloakmestre.dk

#### Produktion og sats

Boosting Business  
Vestergade 6, 1 sal  
9500 Hobro  
Tlf.: 20 30 65 43  
www.boostingbusiness.dk  
kontakt @boostingbusiness.dk

#### Hjemmesiden

www.danskekloakmestre.dk  
Har du døgnvagtservice og ønsker at stå på listen på foreningens hjemmeside, kan du kontakte sekretariatet på tlf. 72 16 02 07

#### Forside billede

Wavin Tagbrønd

#### Næste Faktuel udkommer

Medio december 2012

#### Deadline næste nummer

10. november. Bladet udkommer ca. 1 måned senere

#### Annoncer og evt. indlæg

– eller bare gode ideer til bladet, sendes på mail til: redaktionen@danskekloakmestre.dk

Der gøres opmærksom på, at indhold i artikler og annoncer er annoncørernes ansvar og ikke udtryk for en offentlig holdning hos Danske Kloakmestre. Bladets redaktion redigerer alene det redaktionelle indhold.

## Kloakmestre på Facebook

Af Verner H. Kristiansen, formand for Danske Kloakmestre

Allerede på generalforsamlingen i marts blev der talt om, Sommeren er forbi nu. Endnu en ferie er brugt. Sommerens skybrud er gået ud over Aalborg denne gang, og ganske som forventet så gik der panik i folks interesse for højvandslukker, dagen efter at kælderen var fyldt. Det er jo som med opdragelse af en teenager, uanset hvor mange gange vi fortæller: "Det går galt en dag", så er det først, når de selv har erfaret det, at de tror på det.

Vi har alle i bestyrelsen holdt lidt lav profil et par uger i sommer, dog er det blevet til en tur til Orø, til AMU-undervisernes årlige konference. Super dag. Dejligt at komme i dialog med dem, som lærer de nye folk i branchen op. Gid det må blive tilbagevendende.

Der bliver testet en LAR løsning, som jeg forventer del af.

Søren har fået styr på hjemmesiden, så se lige på det flotte resultat. Vi er sprunget ud på Facebook. Også der kan I se lidt om, hvad vi sysler med. Og der er plads til mange flere "venner".

En opfordring til markedsføring for private gjorde, at vi tog på turné til de tre største dyrskuer i Danmark. Egentlig en dyr affære men set i lyset af, at vi fik kontakt til godt 600 potentielle kunder til jer medlemmer, er det ikke så ringe enda. Alle fik en medlemsli-

ste i det økologiske indkøbsnet på turen hjem så der kunne være ro til at vælge den rette til fornyelse af spildevandsanlægget. Også en stor tak til de af medlemmerne, som ikke bare råber op, men trak i salgstøjet og gav en hånd med. 1000 tak.

Der er styr på efterårets seminarer. Jeg vil mene, det er det bedste og mest aktuelle program, vi har på benene i år. Jens Peder og Henning Lübcke er tovholdere i henholdsvis i Jylland og på Sjælland. Deltag og vær klædt godt på til fremtiden – og så kan vi jo heller ikke komme uden om, at der er meget netværkeri sådan en dag. Der kan jo komme usædvanligt gode guldkorn fra kolleger, også på seminarerne.

*Verner H. Kristiansen*

Verner H. Kristiansen  
Formand for Danske Kloakmestre



## Firmabiler i kamp mod sort arbejde

Af Niels Henriksen

### Ny lov pr 1. januar 2013

Det bliver "en dyr fornøjelse" at omgå de nye krav om identifikationsoplysningerne på bilens side. Har man en bil på gule plader, er det nok en god idé at efterkomme skatteministerens krav om at forsyne bilen med CVR-nummer samt firmanavn eller -logo inden 1. januar 2013.

Gør man ikke det, står man til en såkaldt ordensbøde: Det bliver 5.000 kroner første gang, 10.000 kroner anden gang, 15.000 kroner tredje gang, og så stiger det med 50 procent pr. gang derefter. CVR er den mest tydelige indikator

Idéen med at forsyne alle håndværkerbiler med firmanavn/logo og CVR-nummer er at gøre det nemmere at bekæmpe sort arbejde.

Det bliver nemlig nemmere for både Skat og borgerne at reagere på noget, der ser mistænkeligt ud - for eksempel når en håndværkerbil pludseligt holder på en villavej udenfor arbejdstid.



# Foreningen Danske Kloakmestre

Danske Kloakmestre er en forening af autoriserede kloakmestre. Foreningen tæller p.t. 477 medlemmer og er landets største brancheforening på området.

Foreningen er stiftet med henblik på at sikre det enkelte medlem nødvendig efteruddannelse, orientering om nye produkter og arbejdsmetoder til gavn for kunderne. Foreningens love, læs her.

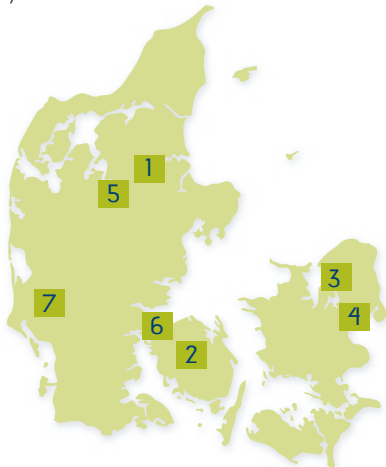

## Verner H. Kristiansen, formand

Murer og Kloakfirmaet  
Verner H. Kristiansen ApS  
Søvangen 25B, Snæbsum, 9500 Hobro  
Tlf. 98 54 84 96 / 40 26 78 18  
Email: hamselv@verner-hk.dk  
www.kloakdoktoren.dk

Medejer i 2 andre firmaer: Karl og Verners Kloakservice ApS og Vaks. Kloakfirmaet arbejder meget med forsikringskader mm.

1



## Jens Peder Guldborg, næstformand

Clarkco ApS  
Gulløkken 27, 5471 Søndersø  
Tlf. 63 83 00 65 / 21 79 24 65  
Email: clarkco@clarkco.eu  
www.Clarkco.eu

Selvstændig siden 1988 som enkeltmandsfirma ved Søndersø. Arbejder med kloakering siden 1993, tilslutninger mm. Gæstevandrer på AMU på rør-læggeruddannelsen.

2



## Mogens Hansen

Cloaca ApS  
Bjergvejen 7, 3600 Frederikssund  
Tlf. 47 38 10 13, mobil 21 69 12 36  
e-mail mh@cloaca.dk  
www.cloaca.dk

Selvstændig siden 1999. Har i dag firmaet Cloaca ApS med partner i Frederikssund. Udfører alle former for kloakering og strømpfeoring. Blev Aut. kloakmester i 2004.

3



## Henning Lübcke, redaktør Faktuel

Skov og Haveservice  
Vedskøllevej 86, 4600 Køge  
Tlf. 56 27 40 19 / 40 13 91 18  
Email: lubcke@skov-haveservice.dk  
www.skov-haveservice.dk

Selvstændig siden 1987 med firmaet: Skov og Haveservice ApS med 8-9 ansatte i Køge. Arbejder med kloak og haveanlæg.

4



## Søren Rasmussen

SR Kloakering ApS  
Boballevej 4, 8850 Bjerringbro  
Tlf. 87 50 75 75, mobil 23 34 86 96  
e-mail post@sr-kloakering.dk  
www.sr-kloakering.dk

Selvstændig siden 1999 med firmaet: SR Kloakering ApS med udgangspunkt i Bjerringbro. Arbejder med TV-inspektion og kloakering, samt andre brancherelaterede opgaver.

5



## Thomas Rasmussen

Ronæs Entreprenør & Anlægsgartner ApS  
Kirkegyden 2, Ronæs, 5580 Nørre Åby  
Tlf. 64 42 11 19, mobil 20 65 16 03  
e-mail info@ronaes-entreprenoer.dk  
www.ronaes-entreprenoer.dk

Selvstændig siden 1998 med firmaet: Ronæs Entreprenør og Anlægsgartner ApS med 5-6 ansatte i Nr. Aaby. Arbejder med kloak og anlægsarbejde og servicerer flere vand- og fjernvarmeværker.

6



## Mikael Skov

Aut. Kloakmester Mikael Skov  
Vardevej 24, Roushøje, 6218 Årre  
Tlf. 75 16 91 35 / 20 32 65 17  
Email: ms@mikaelskov.dk  
www.mikaelskov.dk

Selvstændig siden 1996 med firmaet: Aut. kloakmester Mikael Skov som enkeltmandsfirma ved Varde. Arbejder med kloakering i det åbne land samt nybygninger, herunder sandpuder og kloak.

7

Ønsker du optagelse i foreningen, eller har du du spørgsmål om kloakker, er du velkommen til at kontakte foreningen på tlf. 72 16 02 07.

## Foreningens sekretariat:

Danske Kloakmestre · Nørre Voldgade 106  
Postboks 2125 · 1015 København K  
Tlf: 72 16 02 07 - Fax: 72 16 00 10  
www.danskekloakmestre.dk

sekretariat@danskekloakmestre.dk  
bestyrelse@danskekloakmestre.dk

Bestyrelsen i Danske Kloakmestre består af 5-7 kloakmestre, der vælges for 2 år ad gangen og to suppleanter, der vælges for 1 år ad gangen.



# Dit TV-udstyr fortjener det bedste - gå direkte til fagmanden!

Autoriseret reparatør af IPEK, RICO,  
IBAK, Riezler, Rocam, Tiny m. fl.

- Garantireparationer
- Alle typer reparationer/vedligehold
- Professionel ingeniørvirksomhed
- Kundespecifiserede specialanlæg
- Mere end 35 års erfaring

*Ring for uforbindende tilbud eller  
se mere på [www.sven-pitzner.dk](http://www.sven-pitzner.dk)*

**iSVEN PITZNER**  
ingeniørfirma v/  
HALLUM TEKNIK

Møgelhøj 3 · 8520 Lystrup  
Telefon 86 97 53 22 · Fax 86 97 53 24  
[sp@sven-pitzner.dk](mailto:sp@sven-pitzner.dk)



◀ Vertikalbrønden blev valgt, fordi den som den eneste på markedet, kan installeres på et lille areal

Det første vejkanthsbed i Danmark ▶

## Wavin går med forrest i klimatilpasningsprojekt

Af Redaktionen

Vejle Spildevand har netop etableret de første to vejkanthsbede i Danmark. Vejkanthsbedene er resultatet af et pilotprojekt. Vejle Spildevand kører i samarbejde med blandt andet Wavin omkring nedsvivning af vejvand.

Baggrunden for pilotprojektet er at en væsentlig del af det regnvand, som løber ned i kloaksystemet kommer fra vejarealer. I forbindelse med kraftige regnskyl belastes renselanlægene i Vejle så meget, at det forurener Vejle Fjord. I de områder hvor jordbunden har en god infiltrationsevne, vil man derfor forsøge at nedsive regnvandet lokalt, og på den måde aflaste kloaksystemet og skåne Vejle Fjord.

Vejkanthsbedene indeholder en såkaldt filtermuld bestående af sand, muld og kalk, som kan rense vejvandet for blandt andet tungmetaller, inden det nedsives til grundvandet. I bedene er

der sat planter, som kan tåle de omskiftelige forhold i bedene. Vejkanthsbedene er dimensioneret til, at ca. 95% af årsnedbøren nedsives og renses gennem filtermulden i bedene. De sidste 5% løber ned i en 6 meter dyb vertikal infiltrationsbrønd fra Wavin.

Vertikalbrønden blev valgt, fordi den som den eneste på markedet, kan installeres på et lille areal, ligesom den kun kræver et lille overfladeareal for effektivt at kunne aflede regnvandet. Brønden giver desuden mulighed for at foretage analyser af det vand, der siver ned gennem filtermulden. På den måde kan Vejle Spildevand måle på vejkanthsbedenes evne til at rense vejvandet.

Vejkanthsbedene blev på indvielsesdagen i maj testet med hjælp fra Vejle Brandvæsen - og alt virkede som det skulle! Nu håber Vejle Spildevand, at projektet kan danne grundlag for flere vejkanthsbede i området, så oversvømmelser kan undgås.

## Kom ud af røret

– og bliv klogere på alt,  
hvad der rør' sig i jorden

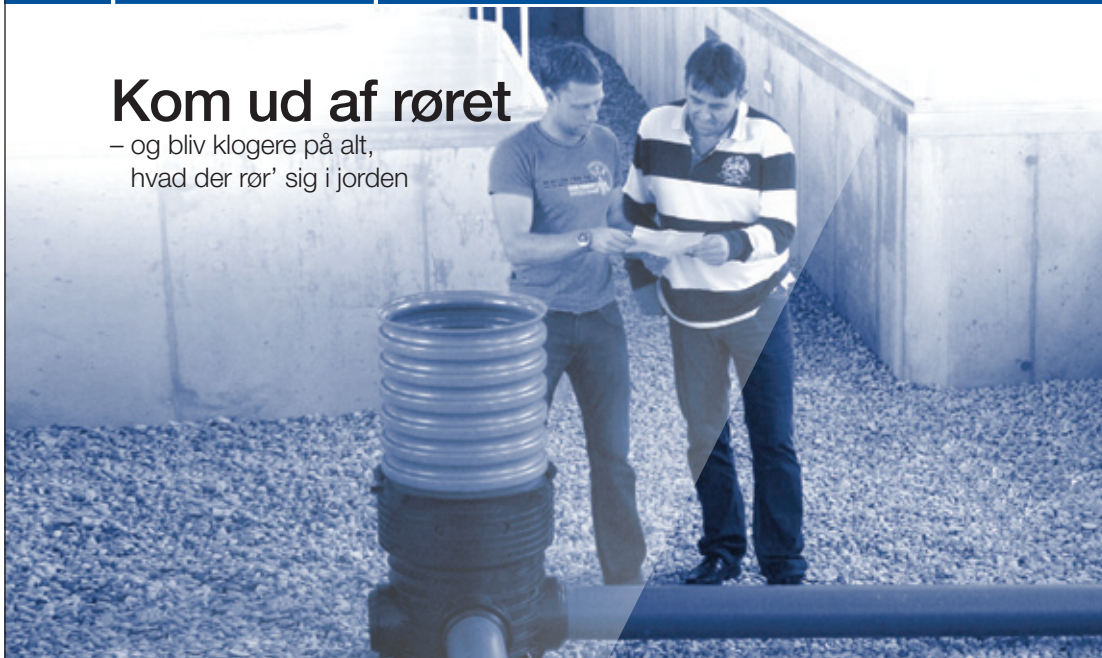

SE AKTUELLE KURSUSDATOER PÅ  
**wavin.dk**

Trænger du til at få opdateret din viden om vand- og afløbssystemer, så du bliver endnu skarpere på rør, systemer og miljømæssige udfordringer? Så tag med på et af vores kurser.

Alle kurser foregår i vores moderne Wavin Solution Center, hvor teori og praksis går hånd i hånd i den store træningshal med installationsgrave og interne pumpesystemer.



Scan koden, læs mere om kurserne og tilmeld dig på wavin.dk. Så garanterer vi, at du får viden, der holder vand.



**Solutions for Essentials**



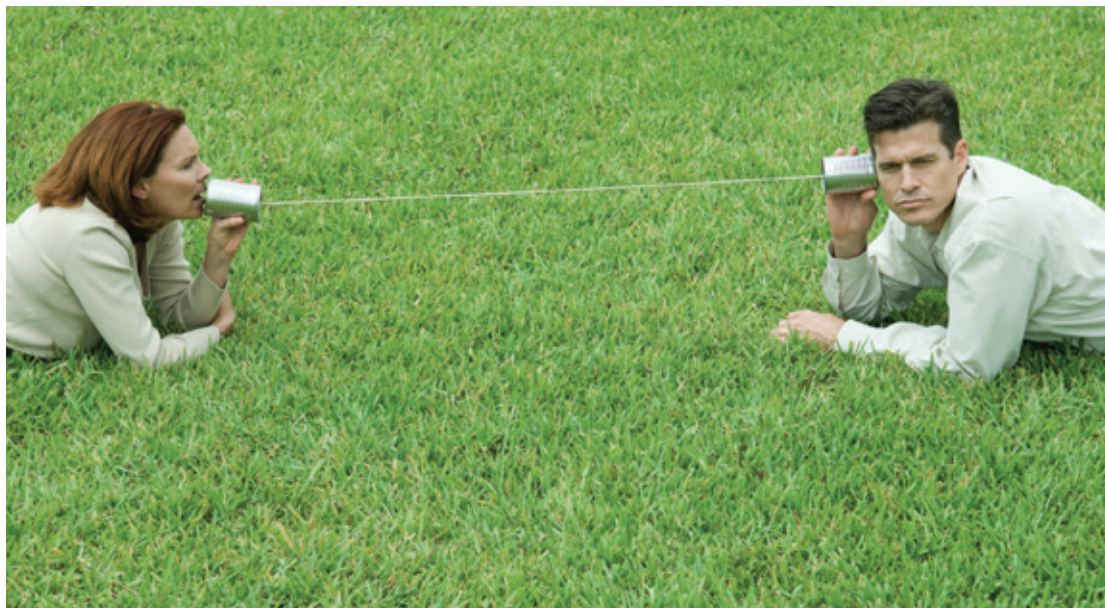

## Et godt samarbejde starter altid med en god dialog

Vores nye forsikringsaftale til Danske Kloakmestres medlemmer er baseret på samarbejde og dialog - også om de svære spørgsmål.

Fx vil vi løbende arbejde på at skabe mere åbenhed og et bedre forhold mellem medlemmerne og vores håndværkertaksatorer.

Hvis du vil støtte os i det arbejde og samtidig have en forsikring, der er skræddersyet til dine behov, så ring til os og få et uforpligtende tilbud på **70 15 85 85**



## Facebook

Af Søren Rasmussen

Facebook er blevet et af de mest brugte online sociale medier verden over. Derfor har vi i Danske Kloakmestre også valgt, at bruge dette medie til at fremvise foreningens arbejde. For at målrette vores budskaber har vi valgt at lave to forskellige sider på Facebook.

En for private – ”Dit Miljø - Vores Ansvar”. Denne side henvender sig til forbrugeren og vil blive opdateret med oplysninger, som er skrevet i et sprog som alle forstår.

Kloakmestrene og foreningens medlemmer skal ikke snydes. Siden hedder Danske Kloakmestre og henvender sig til den professionelle og særligt til medlemmer af foreningen. Her vil det løbende blive informeret om hvad der sker i foreningen, link til artikler, som foreningen er med i, og mange andre nyttige oplysninger.

Gå ind på siden og ”syntes godt om” den, så er du klar til at følge med i, hvad der foregår i foreningen på tættest hold.



Se siden på: [www.facebook.com/danskeKloakmestre](http://www.facebook.com/danskeKloakmestre)



Se siden på: [www.facebook.com/grundvand](http://www.facebook.com/grundvand)

Du har også mulighed for at kommentere på oplysningerne og blande dig aktivt i debatten og fornøjelighederne. Også en måde at se mere til dine kolleger her i foreningen. Vi glæder os til at netværke med jer på siden.



### NO DIG Systemløsninger til kloakreivering

LR Rørprop er velegnet til afpropning af døde og inaktive rørledninger, og kan laves i næsten alle slags rør fra Ø70 - Ø250 mm. Den forhindrer også rotter adgang til rørledningerne.



LR Rørprop

T og Y rørhat er en pakkelse med renoverings kit og det nødvendige udstyr til reparation af 3 stk. Ø100 - Ø150 ledninger med 45° eller 90° gren.



T - rørhat



Y - rørhat



Rep.



LR Rørprop





## Den lille forskel...

**Vi har markedets bedste højvandsikring  
- til dig der ikke vil nøjes!**



### **“Hvor blev de af?”**

*Der er rigtig stor efterspørgsel på vores universale  
kælder afløb, som du højst sandsynligt kender.*

*- Men hvor bliver de af? Hvad sker der med vores  
små “KESSLERE”?*

*Vi hører aldrig fra dem - rent faktisk har vi den  
første egentlige reklamation til gode endnu.*

*Så det er bestemt ikke uden grund, at vi påstår  
at vi har markedets bedste løsninger - med vores  
brede program af højvandslukke og pumpe anlæg  
fra KESSEL i en uovertruffen kvalitet.*

**En driftsikker løsning**

**Enkel servicering**

**Bredt program**

-den bedste løsning

## Tjek din håndværker

Af Verner H. Kristiansen

www.sik.dk/tjek er blevet en realitet. En side hvor hr og fru Danmark kan tjekke deres håndværker for autorisation - et trods store forskelle godt samarbejde om en fælles sag.

Tekniq, DS, Dansk Byggeri, DM og E Kloaksektionen, Maskinmesterforeningen og selvfølgelig Danske Kloakmestre har sammen med Sikkerhedsstyrelsen fået produceret en "ekstra" side på Sikkerhedsstyrelsens hjemmeside www.sik.dk.

På siden kan forbrugeren se, hvad de ikke selv må lave samt se, om deres håndværker er autoriseret.

Så for alt i verden:

*"Del: [www.sik.dk/tjek](http://www.sik.dk/tjek)"*

-med så mange som overhovedet muligt via jeres netværk. Det kan ikke gå for hurtigt.

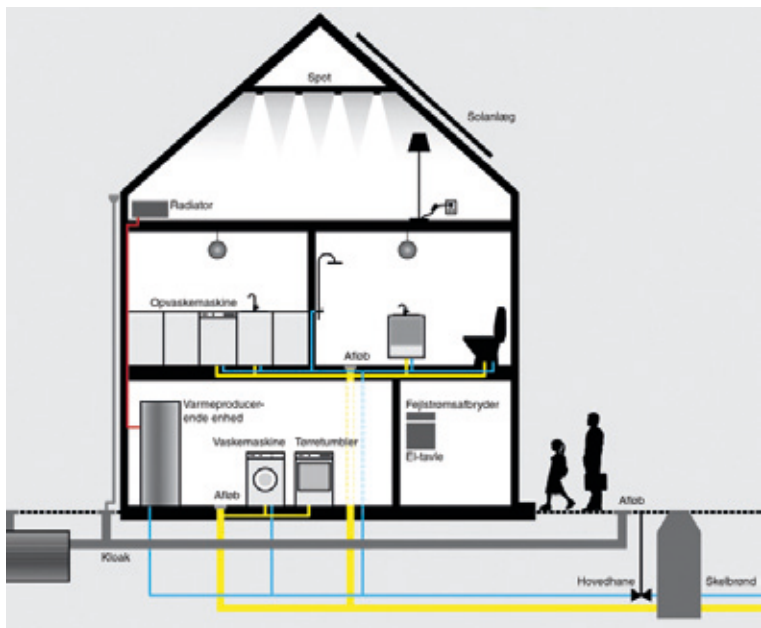

Certificeret af

byggeriets kvalitetskontrol

### Kloakmestres foretrukne kontrolinstans

*Vi tilbyder bl.a. følgende:*

Måltrettet og let tilgængeligt kvalitetsstyringssystem for autoriserede virksomheder

Yderst konkurrencedygtige priser på kontrolopgaver m.v.

Ajournføringskurser for kloakmestre

Gratis svartjeneste -

Kloakmestre kan altid kontakte os på tlf. eller mail, og få råd om

praktiske, tekniske og lovgivningsmæssige forhold

KloakmesterNYT som sendes 3 - 4 gange årligt til alle tilsluttede virksomheder

Hjemmeside med mange nyttige informationer for en kloakmester

**Vi er endvidere godkendt som kontrolinstans på autorisationsområderne:**

El-installatør

VVS-området

For tilmelding eller mere information: Telefon: 72160110 - bk@bygge kvalitet.dk - www.bygge kvalitet.dk

## Nu kommer påbuddene om renere spildevand

Udsigt til travlt efterår for kloakmestrene

Af Redaktionen

Kommunerne er begyndt at banke ejere af ejendomme på landet med krav om bedre rensning af spildevandet. Påtaler er allerede sendt ud i stor mængde fra teknik- og miljøforvaltninger. Og mange af påtalerne afløses nu af deciderede påbud, som drysser ned over syndige hoveder med dårlig afløbs-samvittighed landet over.

- Vi har ikke lavet statistik på mængden. Men det er vores helt klare opfattelse, at over halvdelen af dem, vi har været i forbindelse med hen over sommeren, har fået påbuddet.



Påbuddene er begyndt at hagle ned over ejere af ejendomme i det åbne land. Det gav stort ryk ind hos Danske Kloakmestre, som tog på turné på landets største dyrskuer.

Det betyder typisk, at der er seks måneder til at få tingene i orden. Og derfor ligner det et travlt efterår for vore medlemmer, konstaterer formanden for brancheorganisationen Danske Kloakmestre, Verner H. Kristiansen i Snæbum ved Hobro. Kloakmestrene har deltaget i landets tre største dyrskuer med information blandt andet om, hvordan man griber det

an med spildevandsrensning i det åbne land. Og flere end hver anden af de mange, der kiggede ind på Danske Kloakmestres stand i Roskilde, Odense og Herning, har allerede påbuddet fra kommunen hængende over hovedet.

### Gamle tanke klarer ikke kravene

- Det er helt klart, at det begynder at stramme til for rigtig mange med udskiftning til en bundfældningstank, der opfylder lovkravene. Hos Danske Kloakmestre skønner vi, at i omegnen af 150.000 ejendomme har et spildevandsproblem. Og altså behov for udskiftning af en gammel septiktank, trixtank eller en anden bundfældningstank, som simpelthen ikke lever op til nutidens krav, siger Verner H. Kristiansen.

Når det nu skal være, så er der en vis logik i, at mange formentlig vil benytte et endnu uudnyttet håndværkerfradrag til at skylle spildevandet ud på ordentlig manér. Ordningen med håndværkerfradrag ved forbedringer på helårsboligen gælder året ud. Og i forbindelse med fornyelse af private spildevandsanlæg kan fradraget bruges både til fornyelse og etablering af dræn, udskiftning af opsamlingstank, nedsivningsanlæg, minirensanlæg samt rodzoneanlæg og pileanlæg. Så alt i alt ligner det en travl periode for Danske Kloakmestre, inden en vinterperiode med frost måske gør det kompliceret at komme i jorden.

### To kamre og to kubikmeter

Bundfældningstanken er det helt konkrete problem for langt hovedparten af ejendommene i det åbne land. Mange steder er den under de lovbestemte to kubikmeter, og mange gamle opsamlingstanke er kun med et enkelt kammer. Siden 1984 har kravet til bundfældningstanke sagt mindst to kamre og en volumen på mindst to kubikmeter, når det drejer sig om

et anlæg til en almindelig husstand.

Bundfældningstanke skal tømmes mindst en gang om året, og mange kommuner har allerede indført tvungne tømningssordninger.

- Det er først, når kommunerne begynder med tømningssordningerne, de finder ud af, hvordan det rent faktisk står til med spildevandsrensningen i det åbne land. En undersøgelse har vist, at ikke færre end 72 procent af ejendommenes afløbsforhold er registreret forkert hos kommunerne. Mange



steder er det kun toiletterne, der leder spildevand ud til rensning, mens afløbene fra køkken og vaskerum går direkte ud i naturen. Alle indvendige afløb skal med i systemet, siger Verner H. Kristiansen.

### Fat i kloakmesteren

Etablering af et spildevandsanlæg er ikke et hobby-projekt. Man skal have fat i sit lokale medlem af Danske Kloakmestre. Etablering af spildevandsledninger og spildevandsanlæg må nemlig kun udføres af autoriserede kloakmestre. Det er i øvrigt en omstændighed, som rigtig mange godt er klar over.

- På vores sommertur rundt på dyrskuerne afviklede vi en konkurrence om i alt fire bundfældningstanke. Deltaerne skulle svare på spørgsmål for at være med. Blandt andet om man skal være autoriseret kloakmester for at lave kloak og om medlemmerne af

Danske Kloakmestre er dækket af en garantiordning. Stort set alle svarede helt korrekt ja på spørgsmålene, fortæller Verner H. Kristiansen.



**NYHED**

## NEW-LINE

### Bundfældningstank 3.0 med pumpe

NEW-LINE har udviklet en solid bundfældningstank med indbygget pumpe, udviklet til brug ved bl.a. nedsivning. Naturligvis godkendt efter 12566-1.

- Uovertruffen tilbageholdelsesevne
- Dykket ind- og udløb
- Stærk og solid
- Stor volumen
- Driftssikker og stabil pumpe

Tanken fås også uden pumpe f.eks. til brug ved minirensanlæg

**HØR nærmere på 6361 5500**

**NEW-LINE**

Vi anviser nærmeste forhandler

Værftsvej 5 • 5600 Faaborg • Tlf. 63 61 55 00 • Fax 63 61 55 05 • [www.new-line.dk](http://www.new-line.dk) • [post@new-line.dk](mailto:post@new-line.dk)

## HØJ SIKKERHED VED ARBEJDE I DYBDEN!

Stenger Aps har udviklet en afstivningskasse, der kan håndteres af én mand med en minigraver.

Kassen samles på arbejdsstedet og sænkes ned i udgravningen, hvorved ulykker med jordskred, mens afstivningen sættes op, undgås.

Afstivningskassen måler 2 x 2,5 m og vejer 450 kg inkl. spindler og løftegrej. Det er muligt med forskellige afstandsspindler at arbejde i bredden fra 69 – 207 cm.

Læs mere på hjemmesiden [www.stenger.dk](http://www.stenger.dk)  
 Eller kontakt os på telefon +45 7483 5318 mobil +45 2045 5318

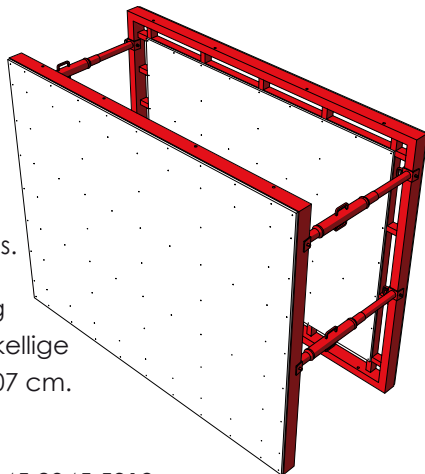

- arbejde med omtanke **stenger**



**DANPIPE A/S**

## FORSIKRINGSSKADER? DIN OPGAVE - VORES ERFARING



strømpeforing

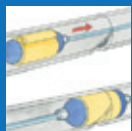

punktreparation



stikåbning/  
 dimensionsskift

Vi samarbejder tæt med kloakmestre der beskæftiger sig med forsikringskader. Det betyder, at du, som kloakmester selv afgiver tilbud eller besigtiger opgaver. Hvis du, som kloakmester, samarbejder med os, kalkulerer du nemt selv opgaven ud fra vore prislister.

### Vi er eksperter med mange års erfaring

Vi har op til 15 års erfaring og installerer Aarsleff Strømpeforinger, som er optaget i "Kontrolordning for ledningsrenovering" under Dansk Byggeri.

### Du er kloakmester og er ekspert på dit felt

Al denne erfaring bruger vi nu målrettet på de små ledninger, og du -som kloakmester- bruger din erfaring på den øvrige del af kloakarbejdet.

#### Sjælland/Øerne

Industrilunden 3-5  
 4000 Roskilde  
 Tlf: +45 30 16 46 14  
 ami@danpipe.dk

#### Jylland/Fyn

Birkemosevej 32  
 8361 Hasselager  
 Tlf: +45 30 16 46 12  
 sge@danpipe.dk

**[www.danpipe.dk](http://www.danpipe.dk)**



## Kloakvand blandes med badevand

Regerings vandplan tager ikke højde for spildevand fra 150.000 sommerhuse

Af Niels Henriksen

Ingen af de 23 lokale vandplaner, der tilsammen udgør regeringens vandplan, tager højde for, hvad vi gør med spildevandet fra 150.000 sommerhuse. Det betyder, at spildevandet fra mere end halvdelen af sommerhusene løber direkte ud i åer, vandløb eller sågar i badevandet, som vi alle plasker rundt i, når det danske sommervejrløber tillader det.

Udviklingen på sommerhusområdet er fuldstændigt løbet fra de eksisterende nedslivningsanlæg, der er dimensioneret til, at sommerhusene typisk bebos to-tre måneder om året. I dag vælger rigtigt mange sommerhusejere at flytte permanent i sommerhus, når efterlønnen eller pensionen kalder, og så producerer beboerne i et sommerhus jo lige så meget spildevand som i et parcelhus.

### Manglende strategi

Og så har vi balladen, for ingen af de 23 lokale vandplaner tager højde for netop den udvikling, og det endrer direkte i Danske Anlægsentreprenører under Dansk Byggeri, Niels Nielsen, der ikke forstår, hvorfor man ikke har lavet en stra-

tegi for, hvordan kloakering kan stoppe forureningen fra nedslivningsanlæggene.

- Det er mærkværdigt, at man laver så stort et stykke arbejde med vandplanerne men slet ikke tænker på kloakering. Man må derfor spørge sig selv, om ikke planerne hviler på en mangelfuld strategi. Mange sommerhuse ligger jo så tæt som huse i et parcelhuskvarter, så kloakering vil i disse områder være helt naturligt, påpeger Niels Nielsen overfor dagbladet Politiken.

### Kan betale sig

Og chefrådsgiver hos Grontmij, Henrik Sjøstedt, er enig. Han vurderer bl.a. overfor Politiken, at hurtigere kloakering af knap 90.000 af de mest tætliggende sommerhuse kan betale sig, fordi det bliver nemmere for myndighederne at opfylde vandplanerne. For en beskedent investering får kommunerne stor gevinst, mens grundejerne får styr på den høje vandstand, påpeger han.

Formanden for KLS teknik- og miljøudvalg, Martin Damm (V), siger, at der er rigtigt meget kloakarbejde på vej.

- Hvis man lavede et generelt krav om hurtigere kloakering af alle sommerhuse, ville der nok blive mangel på rør og rende-gravere, og så vil vi risikere at skulle betale overpris konstaterer han tørt i Politiken.



Spildevandet fra mere end halvdelen af sommerhusene løber direkte ud i åer og vandløb



## Scan-Plast sælger ulovlige tanke

Af Verner H. Kristiansen

En godkendt bundfældningstank skal være forsynet med CE mærket. Det er tankene fra bl.a. Scan-Plast i Holstebro ikke, og derfor er produkterne ulovlige. Den 12. juni blev Scan-Plast ved retten i Holstebro da også dømt til at betale for udskiftning af en tank, fordi den ikke er lovlig. Dermed er der sat et foreløbigt punktum for en række af særdeles uheldige projekter, hvor bundfældningstanke

fra netop Scan-Plast har spillet en afgørende hovedrolle. Punktum er kun foreløbigt, fordi Holstebro-virksomheden har anket dommen med den begrundelse, at det ifølge Scan-Plasts opfattelse er køberens ansvar at undersøge, om produktet er lovligt.

### Udenom de billige

Med dommen håber formanden for Danske Kloakmestre, Ver-

ner H. Kristiansen, også, at både kolleger og kunder i fremtiden vil gå langt udenom de billige og nu også ulovlige produkter fra bl.a. Scan-Plast. Selv har han også i flere tilfælde måttet grave tanke op, som, når de var forsvarligt ude af øje, viste sig ikke kunne holde. Som den kunde, der ringede og sagde, at "det er som pumpebrønden ligger løst". Verner H. Kristiansen beskriver sagen i sit magasin Toiletklummen. Det viste sig efterfølgende, at pumpebrønden var skruet fast med bræddebolte som var tæret væk. Kloakmesteren henvendte sig til Scan-Plast, som til sidst gik med til at reparere tanken pr. kulance – under forudsætningen af, at kloakmesteren skulle betale for reparationen. Han ville således få 10 pct. ekstra rabat i fremtiden, indtil reparationen var betalt ad den omvej.

### Kun de store

- Det er ikke lige min stil at gøre det på den måde, så jeg kaldte dem formentlig noget dumt og måtte af egen lomme betale for at få tanken tømt, så den kunne repareres, fortæller Verner H. Kristiansen videre. Kloakdoktoren fra Snæbsum har siden udelukkende brugt produkter fra de store, velrenommerede producenter. De er ganske vist lidt dyrere. Til gengæld er deres produkter lovlige, og producenten leverer en ny tank og betaler for udskiftning uden vrøvl i fælde af, at der skulle være et eller andet galt med den.



**nyrup plast a/s**

## NATURren® biologisk minirens til det åbne land

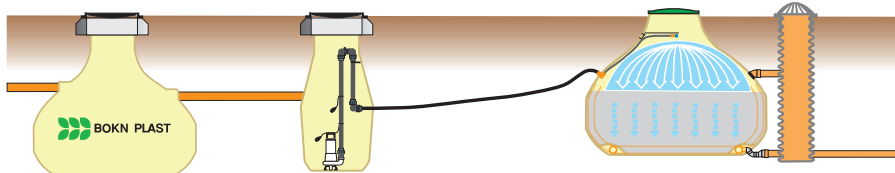

Naturbaseret renseteknologi, til den seriøse kloakmester, der vil have tilfredse kunder.

Udviklet i samarbejde med Carl Bro/Grontmij med henblik på:

Lave priser og driftsomkostninger - God renssevne - Nem installation - Lille pladsbehov.  
Årligt el forbrug 92,57 kWh / 185,14 kr. (ved 150 m<sup>3</sup> vand og elpris på 2,00 kr/kWh).



**nyrup plast a/s** Tlf.: 57 80 31 00 - E-mail: info@nyrupplast.dk - www.nyrupplast.dk



**Vandskade igen?**

**Viden der flytter vand!**

### **ACO Højt vandlukker**

- Markedets mest driftsikre højt vandlukker
- Godkendte typer til fækalieholdigt og fækaliefrit spildevand
- Perfekt til renovering og nybyg
- Beskytter samtlige afløb, som ligger under oversvømmelsesniveauet mod tilbageløb.

Komplet sortiment fra den lille til den store krævende løsning – vi kalder det

**Sikker regnvandshåndtering**

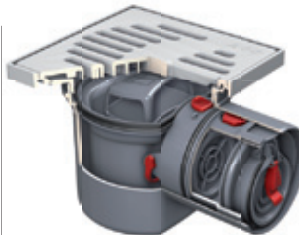

**Kontakt vores kompetencecenter**



**57 666 500**

Få mere inspiration på **www.aco.dk**

100763 ACO - Faktuelt Imagem - A4 - 2A Vision



ACO Nordic A/S | Thorsvej 9 | 4100 Ringsted

# C-TV DIN LEVERANDØR AF KLOAKUDSTYR

Se mere på [www.c-tv.dk](http://www.c-tv.dk) • Tlf. +45 70 20 08 45

## PIC 6.0 Grenrørskamera Kabel søger Digital CAT CXL/DXL

Mulighed for:  
rapportprogram  
dimensions-  
måling

- Stop med overgravning af kabler.
- Digital dybdemåler.

**NYHED**

**NYHED**



SØGER ALENE  
**5.900,-**

Pris uden dybdemåler på CLX

TILBUDSPRIS  
**119.000,-**

KOMPLET SÆT DLX  
**15.600,-**



## WÖHLER vis340

**NYHED**



TILBUDSPRIS  
**16.900,-**

## ROM Compact Kloak spuler



Kapacitet:  
50 ltr. / 150 bar

FJERNBETJENING  
**14.900,-**

TILBUDSPRIS  
**75.000,-**



## FALCON 100/250

inspektionskamera med  
foto- og videooptager



TILBUD  
**46.900,-**

## Sporfarve Pulver

TILBUD. Lille dåse . . .Kr. **59,<sup>00</sup>**



## Overgangskobling

110 PVC til 100 beton  
TILBUD. . . . .Kr. **160,-**



## Røgpatri

TILBUD. Pr. stk . . . . .Kr. **7,<sup>50</sup>**



Alle priser ekskl. moms.

## Rottesikret gårdmiljø

Af Redaktionen

Før du påbegynder reparation / udskiftning af afløbs installationerne, skal vi gøre opmærksom på at Københavns kommune har en rottestrategi, som er politisk vedtaget. København skal i 2015 være en rotteproblemfri by, og der skal i langt højere grad forebygges, så rotteangreb kan undgås. Da du er i gang med at skulle udskifte dele af / eller hele afløbs systemet, anbefaler vi at der indsættes rottestop, hvis det er muligt. Samtidig bør du benytte materialer som rotten ikke kan gennemgave, dvs. næsten alt andet end pvc materialer.

### Der er konstateret defekter i kloakken:

Vi tilbyder hermed at "Certificere" jeres gårdmiljø og / eller bygninger. Kommunens bidrag til udfærdigelse af strategi og til gårdgennemgang er gratis. For at komme i betragtning til en sådan Certificering er der nogle kriterier der skal opfyldes.

- Alle stik til hovedkloak, og hele ledningsnettet i gården skal Tvispiceres. Hvis der findes defekter i klasse 3\* eller derover, skal disse renoveres af en autoriseret kloakmester. Dette gælder også overflade-regnvandsbrønde.

## Ny revideret bekendtgørelse for bekæmpelse af rotter pr. 1. juli 2012!

Af Redaktionen

Den revideret udgave af Bekendtgørelse om forebyggelse og bekæmpelse af rotter mv.

### Nogle af ændringerne er:

For af opsætte manuelle og elektriske rottespærre, i brønde, stik og hovedledninger, skal man have gennemgået et kursus både i rørlægning og skadedyrsbekæmpelse.

Firmaet der udfører opgaven skal være autoriseret som både kloakmester og skadedyrsbekæmper.

Ved indgåelse af kontrakt om en sikringsordning, skal det autorisere firma foretage en bygningsgennemgang, der har til formål at lokali-

- Der skal monteres rottespærre i enten faldstammer eller kloakledning, der skal sikre bygningen for indtrængning af rotter fra kloaksystemet.

Sammen gennemgår vi følgende punkter, for at finde den bedste løsning for hver bygning/opgang.

- Porte, kælderdøre, køkkentrappe døre, kældervinduer og lignende, skal være hele og tætte. Dvs. der må ikke være sprækker eller åbninger større end 0-2 cm.
- Der kan med fordel monteres metallister i bunden af alle døre og porte.
- Alle nedløbsrør skal være tætte ved tilslutningen til muffe i terræn.

### Rottefri gård:

Der er flere fordele ved disse foranstaltninger: Man kan med ro i sindet stille barnevogne i gården, og alle der opholder sig i gården, vil opleve et rotteproblemfrit miljø. Skraldecontainere vil ikke blive angrebet af rotter, og der vil ikke komme rotter op af toiletet osv. Hvis ovenstående kriterier følges, vil I være med i front i forhold til at gøre København til en rotteproblemfri by, og der vil efterfølgende blive monteret skilte i alle porte, hvor der står: "Dette Gårdmiljø er certificeret som rottesikret." Rottesikret gård garanterer dog ikke mod omstrefjende rotter udefra.



sere fejl og mangler ved bygningen, afløbssystemer og arealer, som rotter kan leve i og på, Bygnings gennemgangen skal fornyes hvert 3.år og dokumenteres i en rapport, som sendes til både kommune og grundejer.

Se hele bekendtgørelsen på [www.naturstyrelsen.dk](http://www.naturstyrelsen.dk) eller på [www.danskekloakmestre.dk](http://www.danskekloakmestre.dk)



## AB-Forbruger er blevet revideret

Læs om de vigtigste ændringer i de 'Almindelige betingelser for aftaler om byggearbejder for forbrugere; AB-Forbruger' (ABF), som netop er blevet revideret

Af Redaktionen

Formålet med revisionen af ABF, der har været gældende siden 1. januar 2010, er at give forbrugerne yderligere klarhed og beskyttelse, når de indgår en aftale med en håndværker om et byggearbejde.

AB-Forbruger gælder ikke med mindre det er aftalt, at den er gældende mellem parterne. Det har den fordel at gøre brug af ABF, at den vil den blive fortolket i overensstemmelse med den vejledning Energistyrelsen har skrevet om, hvordan reglerne skal forstås. Individuelle aftaler med forbrugere vil derimod blive fortolket på den måde, som er mest gunstig for forbrugeren i de tilfælde, hvor der opstår tvivl om forståelsen af aftalen, og det pågældende aftalevilkår ikke har været gjort til genstand for individuel forhandling.

Danske Kloakmestre anbefaler derfor vores medlemmer at benytte AB-Forbruger som aftalegrundlag med private forbrugere.

### Ændringer

Der er sket en række mindre ændringer i aftalegrundlaget, blandt andet:

- Forbrugeren skal tegne brand- og stormskadeforsikring, som det kendes fra AB 92
- Entreprenørens vedståelsesfrist ændres fra 15 til 20 arbejdsdage
- Det er op til parterne at aftale, hvorvidt der skal stilles sikkerhed. Hvis det aftales, at entreprenøren skal stille arbejdsgaranti, vil den ophøre 1 år og 30 dage efter afleveringen
- Hvis arbejdet standses på grund af manglende betaling af forfaldne krav, skal det ske efter et forudgående varsel på fem arbejdsdage
- Parterne bag AB-Forbruger er: Energistyrelsen, Dansk Byggeri, Tekniq, Håndværksrådet og Forbrugerrådet.

Har du overforsikret..? Har du underforsikret..? Betaler du for meget i forsikringspræmie..?

## Vi giver gerne en hjælpende hånd..!

### Vi tilbyder:

- Forsikringsgennemgang
- Oprettelse af forsikringer
- Abonnementsaftaler
- Forsikringsadministration
- Forsikringskontrol
- Skadesbehandling
- Forsikringsrådgivning

### Optimal sikkerhed med udvidet dækning ved

Skader på bygninger ved gravearbejde, nedbrydning samt kloakeringsarbejde

**Forsikringsservice har mange års erfaring med arbejde for entreprenører og kloakmestre.**



Danske Maskinstationer og Entreprenører

# FORSIKRINGSSERVICE

Ny Allégade 2, 6100 Haderslev . Tlf. 74 53 15 09 . Fax 74 53 15 48  
E-mail: [dme@dmeforsikringsservice.dk](mailto:dme@dmeforsikringsservice.dk)



## Bedre adgang til LER

Af Niels Henriksen

Ledningsejerregistret – formentlig bedre kendt som LER – har nu gjort adgangen til alle relevante oplysninger i forbindelse med graveprojekter meget bedre.

Processen frem mod graveforespørgslen på [www.ler.dk](http://www.ler.dk) er blevet gjort meget mere enkel, således at godkendelser og mails nu er erstattet af et enkelt klik med musen.



Hjemmesiden er samtidig blevet totalt redesignet. Mange af teksterne er blevet smidt ud, simpelt hen fordi de var forældet. Andre er skrevet om i et sprog, som ikke er alt for bureaukratisk.

Sigtet med den omfattende operation har været at få hjemmeside og LERs brugerflade til at hænge sammen. Derfor er der nu kun én indgang til LER, og det er igennem [www.ler.dk](http://www.ler.dk). På den måde kommer alle brugere forbi relevante nyheder.

For at kunne indberette og forespørge i registret skal du logge på LER-systemet ved anvendelse af log ind-funktionen øverst i skærmbilledet i det grå felt. For at anvende LER, skal brugeren have en digital signatur, og nu venter Ledningsejerregistret blot på, at der introduceres en NemID medarbejder-signatur.

Med den nye adgang vil man ikke længere være bundet til en bestemt arbejdsplads, men kan frit logge på LER, når blot der er adgang til nettet.

**Graveforespørgslen på [www.ler.dk](http://www.ler.dk) er blevet mere enkel**



### Udvendig efterisolering af kældre med løs Leca® 10-20

- Et lag, der hindrer jordfugten i at trænge ind til kældervægge
- Et drænmateriale, der effektivt fører regnvand til omfangsdræn
- Et løst materiale, der let tilpasser sig ujævne kældervægge
- Et robust isoleringsmateriale, der tåler jordtryk
- Et materiale, der med tiden sikrer en udtørring af kældervægge



*Ikke alle bygninger og jordbundsforhold er egnet til efterisolering med Leca® letklinker. Metoden kræver kendskab til bygningen samt til placeringen af forsyningsledninger. Læs mere i brochuren "Udvendig efterisolering af kældre", eller på [weber.dk/leca](http://weber.dk/leca)*

**weber**  
SAINT-GOBAIN

**NYT: WS BIOCLEAN™ I PLAST - NU MEGET BILLIGERE**

# Spildevandsløsninger i det åbne land

Grundig og professionel rådgivning -  
når du mest har brug for det



Jette Pia Rasmussen  
Teknisk rådgivning  
Fyn og Sjælland

**(+45) 51 94 41 79**



Jesper Larsen  
Teknisk rådgivning  
Jylland

**(+45) 30 30 90 47**



Teddy Ravn  
Aut. Kloakmester /  
Servicechef

**(+45) 21 75 17 29**



Alexander Moseler  
Adm. Direktør

**(+45) 21 29 92 69**

## KÆRE KLOAKMESTER

Når du installerer minirenselanlægget WS bioclean™ eller andre af vores kvalitetsprodukter, har du professionel rådgivning lige ved hånden. Vi hjælper dig til et perfekt resultat over telefonen, eller sammen med dig hos slutbruger. Ring til os, når du har brug for råd eller assistance!

Watersystems udvikler, producerer og leverer spildevandsløsninger til private, industrielle og kommunale formål. Vores minirenselanlæg såvel som vores større renseløsninger er kendt for høj renseseffektivitet, kompakt design og driftssikkerhed.



TLF: +45 74 48 50 33    www.watersystems.dk  
FAX: +45 74 48 50 44    info@watersystems.dk



Afstivningskassen er udviklet efter et 2-i-1 koncept, fordi kassen er lige anvendelig, om den sættes ned på den lange led eller på den korte.

## Afstivningskasser får det blå stempel

Af Niels Henriksen

En graveopgave på Rømø gav autoriseret kloakmester Margrethe Stenger fra Branderup i Sønderjylland idéen til at udvikle en afstivningskasse, der ikke er tungere, end at én person med hjælp fra en minigraver kan bakse rundt med den. Resultatet blev en gravekasse, der vejer 200 kilo mindre end de traditionelle kasser.

Nu er gravekassen og en nyudviklet lillebror, der måler bare 1,5 x 2 meter og vejer 255 kg blevet testet hos Force Teknologi, der har sagt god spindlernes holdbarhed.

### Holder som beregnet

- Force Teknologi har trykket spindlerne med fem tons i deres yderpositioner på kassens ramme, hvor de gav sig tre millimeter, så den beregnede holdbarhed på 20 MN pr. kvadratmeter holder altså i praksis, konkluderer Margrethe Stenger,

der desuden har fået foretaget en brugstest hos Byggetek i Ulfsborg, der er landets eneste skole for maskinførere.

- Her kunne man konstatere, hvor let det er at samle kassen. To personer brugte således kun fem minutter, første gang de arbejdede med kassen, fortæller Margrethe Stenger videre.

### 2-i-1

Både den store afstivningskasse på 2 x 2,5 meter og 455 kg. og den nye lille er produceret efter samme 2-i-1 koncept. De er nemlig vendbare og kan sættes ned i udgravningen enten på højkant eller på den lange kant. Kassens sider er lette at samle og adskille ved hjælp af en støtteskinne, så også en enkelt person kan med sikkerheden i top arbejde med kassen.

- Vi har kun modtaget positive tilbagemeldinger fra dem, der har brugt kassen, og køberne af vores afstivningskasser er både enkeltmandsfirmaer og større entreprenørvirksomheder, siger Margrethe Stenger.

## Ny hjemmeside

Af Søren Rasmussen

Allerede på generalforsamlingen i marts blev der talt om, at en ny hjemmeside var lige på trapperne. Men når kun det bedste er godt nok, så skulle der lægges meget mere arbejde i opgaven end forventet, hvorfor færdiggørelsen blev noget forsinket.

Dette arbejde er nu færdiggjort og Danske Kloakmestre har nu en flot hjemmeside, hvor der er lagt stor vægt på overskuelighed. For det skal da være nemt for både medlemmer såvel som andre besøgende, at finde relevante oplysninger omkring kloakområdet!

Der er flere nye funktioner på hjemmesiden som vi håber, vil blive taget vel imod. Nogle af de vigtigste nyheder er:

Unikt login: hvert enkelt medlem får sit eget login på siden. Medlemmer af Danske Kloakmestre vil have modtaget dette med posten. Login gør, at det er muligt som medlem, at få adgang til en masse nyttige informationer, som andre ikke har adgang til. Derudover bevirker det unikke login, at det fremover bliver meget nemmere, når man skal bestille en vare på shoppen, da alle dine oplysninger automatisk kommer frem, hvor man tidligere selv skulle indtaste disse.

Shoppen: her vil alle kurser og materialer, som f.eks. kuverter m.v. kunne bestilles. Indenfor den nærmeste fremtid vil det også blive muligt at betale med dankort.

Forum: der er oprettet et åbent forum for henholdsvis private og et for kloakmestre. Dette er et tiltag, som vi håber,

vil blive brugt til en åben dialog og erfaringsudveksling, især mellem medlemmerne, om alle de dagligdags udfordringer, vi nu engang står i. Der findes jo en kæmpe erfaring blandt medlemmerne, hvorfor det vil være underligt, hvis der ikke

**“Der er lagt stor vægt på overskuelighed.”**

var nogen, der lige havde et løsningsforslag eller en lignende oplevelse at byde ind med. Brug det – både til at spørge efter råd og til at give andre dit besyv med...

Brugtmarked: medlemmer af Danske Kloakmestre kan få en gratis annonce på hjemmesiden, såfremt man har noget materiel eller andet, som er blevet i overskud og man gerne vil sælge. Så få ryddet op i hallen og solgt det overskydende helt gratis. Dette er alene et tilbud om formidling, selve handlen står sælger og køber for, uden indblanding fra foreningens side.

Søgning: der er kommet en ny søgefunktion på siden, så man nu kan søge i alt indhold på hele siden. Dette gør det meget nemmere, at finde information om et bestemt emne.

Hjemmesiden har fået et lækkert nyt og funktionelt design. Den er stadig opdelt i en privat del for forbrugeren og en del for den professionelle kloakmester. Dette gør siden hurtigere at finde rundt på og vælge mellem de mange informationer. I bestyrelsen synes vi, at hjemmesiden nu er blevet et virkeligt godt værktøj til informationssøgning - alt fra den nyeste forbrugeraftale, information om nye regler til links

til alle de mest fagrelevante sider. Siden er naturligvis under fortsat udvikling og vil løbende blive udvidet med relevante informationer. Der er allerede flere nye funktioner i støbeskeen. Så tjek jævnligt ind, for at undgå at gå glip at noget.

Vi er stolte af resultatet og håber i tager godt imod den, og bruger den som et redskab, til at finde relevante informationer og nyheder, som omhandler foreningen samt mange andre emner.





# Kameraer og værktøj til rensning og inspektion i kloakker og rørledninger

**RIEZLER**

## Riezler 78/110

Stik på stik skubbeanlæg

Robust kamera med drej- og roterbart hoved til stik på stik fra Ø100-Ø160.

Leveres med TFT monitor med optager, batteridrift, sonde, 60 m rørål, fjernbetjening og tilslutning til PC.

Pris kr. 109.900,- ekskl. moms

Nemt op i grenrør

## Comet

### TV-inspektionssystem

Dansk produkt – tilpasset dit behov. Bruges med alle kameraer og en PC. Nem at betjene, masser af "hints". Data til/fra DANDAS og DAS5. Målfaste tegninger i Microsoft Visio. 3D tegninger, kvalitetssikring, statistik m.m.

Pris fra kr. 7.500,- ekskl. moms



RioTrack  
sondesøger



**V. BRØNDUM** AIS

Tlf. 86 82 43 66 \* [www.broendum.com](http://www.broendum.com)

## Kloakmestrenes TV-Inspektion

Af Søren Rasmussen

Efter en lidt turbulent start på, er der kommet godt skred i certificeringsordningen Kloakmestrenes tv-inspektion. Lige nu er der knap 50 certificerede virksomheder, fordelt over hele landet.

Der er kommet godt gang i uddannelserne, både i forhold til uddannelse af nye operatører samt opfølgingskurser til de operatører, som kører under ordningen. Dette bevirker, at kvaliteten af de udførte tv-inspektioner bliver bedre og standardiserede, og det er jo netop et af formålene med ordningen.

Der har været nogle indledende møder med forsikrings-selskaberne, for at oplyse dem om ordningens eksistens.



En certificeringsordning er på disse møder blevet positivt modtaget, og fra forsikrings-selskabernes side kan man godt se meningen med en standardisering af tv-inspektionerne. Fremover vil der blive forsøgt arbejdet mere med bl.a. forsik-

***“Kursusoversigt og mulighed for tilmelding kan bl.a. findes på foreningens hjemmeside [www.danskekloakmestre.dk](http://www.danskekloakmestre.dk).”***

ringsselskabernes holdning. Det vil være et vigtigt skridt for ordningen, om forsikrings-selskaberne ville forlange, at det skal være et certificeret firma der udfører tv-inspektionen ved skader.

Der er for tiden stor fokus på, at tilstandsrapporter i forbindelse med hushandler også skal indeholde en tv-inspektionsrapport. Emnet har før været fremme, men lige nu presser flere og flere organisationer på, for at få dette indført. Sker det, vil efterspørgslen på certificerede virksomheder stige og gavne ordningens aktører.

Internt i ordningen har der været nogle omstruktureringer rent administrativt, der nu har gjort, at arbejdet med bl.a. indkaldelse af medier til kontrol er blevet væsentligt forbedret. Selvom ordningen efterhånden har et par år på bagen, er der stadig lidt opstartsvanskeligheder, der nu heldigvis er ved at være styr på.

Der er lagt program ud for kurser for nye tv-operatører, som afholdes i Horsens, Køge og Ålborg. Kursusoversigt og mulighed for tilmelding kan bl.a. findes på foreningens hjemmeside [www.danskekloakmestre.dk](http://www.danskekloakmestre.dk).

Tilbyder du kloak-tv til dine kunder, vil jeg personligt anbefale dig, at tage certificerings-uddannelsen og gå ind i ordningen, for at sikre en ensartet kvalitet af tv-inspektioner udført i Danmark. - Husk at der er rabat på indmeldelsen, når man er medlem af Danske Kloakmestre.

## Skriftlig kloakmestereksamen 2012

### Statistik:

Skole	Antal elever	Bestået	Ej best.	Ej best. i %
Amu Vest	19	17	2	10,53
EUC Sjælland	16	10	6	37,50
Horsens	49	46	3	6,12
KTS Glostru	30	17	13	43,33
Odense	19	15	4	21,05
Selandia Slagelse	8	7	1	12,50
TI Taastrup	32	26	6	18,75
Viborg	12	10	2	16,67
Aalborg	8	8	0	0,00
Århus Tech	10	9	1	10,00
Hele Landet	203	165	38	18,72

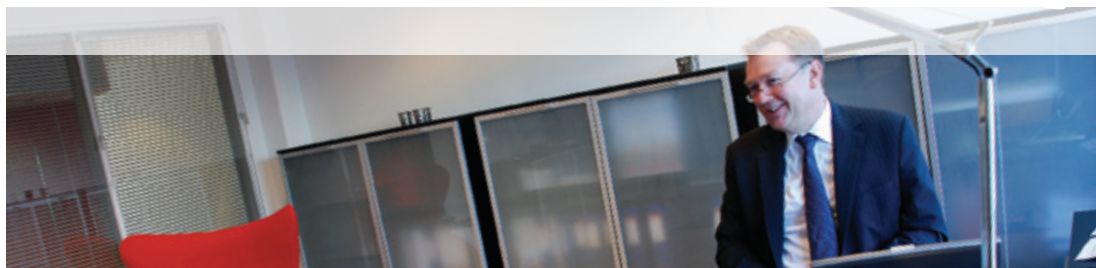

## Jura til tiden

Hos Kirk Larsen & Ascanius er tiden og kunden i centrum. Derfor prioriterer vi:

- Tilgængelighed
- Faglig kompetence
- Konkrete helhedsløsninger
- Forretningsmæssig fokus
- Kort responstid

... det mener vi, giver vores kunder den bedste rådgivning.

Advokatpartnerselskabet

**Kirk Larsen & Ascanius**

Esbjerg · Herning · Skjern

Tlf. 70 22 66 60 · [www.kirklarsen.dk](http://www.kirklarsen.dk)

## Nye tal om overtrædelser på autorisationsområdet

Af Redaktionen

En status pr. 20. juni 2012 viser, at Sikkerhedsstyrelsen i år har modtaget 171 anmeldelser om overtrædelser på autorisationsområdet.

### Anmeldelserne fordeler sig sådan:

El: 36

Vvs: 64

Kloak: 71

Styrelsen følger op på alle anmeldelser og har indtil medio juni anmeldt 85 overtrædelser til politiet. Inden for de seneste 2 måneder har Sikkerhedsstyrelsen fået tilbagemelding om 17 sager, som politiet har afsluttet. Der er tale om 12 domme og 5 bødeforlæg. Sagerne handler mest om ulovlig annoncering, hvor en håndværker kalder sig autoriseret uden at være det. Desuden vælger mange firmaer et navn, som kan få forbrugerne til at tro, at det har autorisation som fx vvs-installatør.

Udover sager om ulovlig annoncering, går anmeldelserne også på, at der er udført autorisationskrævende arbejde af et firma, der ikke har autorisation. Der er også enkelte tilfælde af stråmandsvirksomhed, hvor et autoriseret firma færdigmelder arbejde udført af et andet firma, der ikke har autorisation. Sidst, men ikke mindst er der også sager, hvor arbejdet ikke er blevet færdigmeldt efter reglerne.

Som udgangspunkt kan man sige, at jo bedre dokumentation, der er sendt med en anmeldelse, jo lettere er det at behandle sagen. Og jo større sandsynlighed er der for, at den anklagede får en klækkelig bøde.

### Bødestørrelser

Det er ikke Sikkerhedsstyrelsen, der bestemmer, hvor store bøderne skal være i overtrædelsessager. Det gør domstolene. Når sagsbehandlingen er afsluttet, politianmelder styrelsen de sager, man vurderer, bør udløse en bøde. Og så er det op til politi og anklagemyndighed at tage stilling til sagen og rejse sigtelse mod firmaet. Sikkerhedsstyrelsen indstiller samtidig med anmeldelsen, hvilken størrelse bøden kan have, og på det område har man hævet bødeforslagene. Der indstilles nu til, at ulovlig annoncering takseres til 10.000

Kom ud og få fat i den autorisation nu!



kroner mod før 5.000. Udførelse af uautoriseret arbejde på én adresse indstilles til en bøde på 15.000 kroner, mens uautoriseret arbejde på flere adresser minimum indstilles til en bøde på 20.000 kroner. Det er vigtigt at understrege, at hver sag behandles individuelt, og derfor kan bødeforslagene også afhænge af, hvor stor en fortjeneste, der har været tale om i forbindelse med det uautoriserede arbejde.

### Anmeld ulovligheder

Den gode anmeldelse om ulovligt arbejde indeholder nedenstående oplysninger, meget gerne ledsaget af fotos hvis muligt:

- Hvilken type arbejde drejer det sig om
- Hvor det er udført
- Hvem der har udført det
- Hvornår det er udført
- Hvis der er tale om ulovlig annoncering, har styrelsen også brug for at få en kopi af avisannoncen, henvisning til hjemmeside eller andet bevis for annonceringen.

### Bekræfter modtagelse

Når styrelsen modtager en anmeldelse, sendes der en kvittering for modtagelsen til anmelder. Derefter vurderes sagen, og det beslutes, om den skal meldes til politiet. Det skal understreges, at man som anmelder ikke kan forvente at blive orienteret yderligere i sagen. Det er fordi, mulighederne for aktindsigt i henhold til offentlighedsloven og forvaltningsloven er begrænsede, når en anmeldelse kan ende med en straffesag.

Sikkerhedsstyrelsen modtog i 2011 346 anmeldelser om overtrædelser på autorisationsområdet. Heraf er 175 overtrædelser blevet meldt til politiet.



# PROBLEMFRI KLOAKERING

**SLUT MED AT BEKYMRE SIG OM  
NIVEAUVIPPENS DRIFTSUDFORDINGER!**



## **AUTOADAPT**

Er betegnelsen for de intelligente styre- og kontrolsystemer, som Grundfos-pumpeanlæg og -løsninger bruger til at optimere driften til dynamiske driftsforhold.

**GRUNDFOS SEG**  
**AUTOADAPT-knivpumpen**  
– indbygget trykstyring, motorbeskyttelse og alarmfunktion.

be  
think  
innovate

**GRUNDFOS** 

GRUNDFOS DK A/S • CVR-nr.: 19 34 27 35 • Læs mere på [grundfos.dk](http://grundfos.dk)

## FRA KLOAKMESTERENS HVERDAG 2012

### Emner

- Kloakering i det åbne land og seneste nyt
- Lovgrundlaget
- Reglerne for indmeldelse i kloakforsyningen i forbindelse med påbud
- Hvilke oplysninger skal afgives ved ansøgning om tilladelse til etablering af spildevandsløsning
- Kravene til den praktiske udførelse af nedsivningsanlæg, herunder til udluftning og afdækning af tanke
- Krav til bundfældningstankes indretning og godkendelse
- Mulighederne for nedsivning på vanskelige jorde (ler/grus)
- Kravene til kvalitetssikringen
- Aflevering til kunde og færdigmelding til myndighed
- Krav til leverandører/grossister/fabrikanter

### Nyt fra branchen:

- Ny rottebekendtgørelse
- Nye krav til højvandslukkere
- Krav om certificering for installation af VE anlæg, fx jordvarmeanlæg

### Hvordan taler man en reklamation?

- Lær hvordan man håndterer en reklamation ?
- Den gode reklamation

### TV-Inspektion/tegneprogrammer

- Kloakmestrenes TV-Inspektion
- Krav til dokumentation for feks. Forsikringskader
- Visio ctr. AutoCad
- Fordele/ulemper, hvad skal du vælge som tegne program.

Med forbehold for ret til ændringer i programmet/emnerne.

### Undervisere

- Klaus Ising, Byggeriets Kvalitetskontrol A/S
- Advokat Karsten Steen Jensen, Advokataktieselskabet Kirk Larsen Ascanius
- Søren Christensen, Danske Maskinstationer og Entreprenører

### Kursusledere

- Fyn og Jylland – Jens Peder Guldborg, næstformand
- Sjælland og Falster – Henning Lübcke, bestyrelsesmedlem

### Tilmelding

Senest 15 hverdage før hvert seminar (se konferencested og dato på bagsiden). Tilmelding kan kun ske via [www.danskekloakmstre.dk](http://www.danskekloakmstre.dk).

### Tidspunkt

Seminarer begynder kl. 9.00 og slutter kl. 16.00

### Forplejning

Morgenbrød kl. 8.30, frokost og eftermiddagskaffe/kaffe er inkluderet

### Pris

- Prisen for medlemmer er 250 kr. ekskl. moms pr. person
- Ønsker du at have en ansat med, er prisen 1.250 kr. ekskl. moms pr. ansat

Ved udeblivelse eller afbud senere end 5 hverdage før afholdelse af seminarer, vil du blive opkrævet et gebyr på 2.000 kr. ekskl. moms person.

### Antal deltagere

Der er plads til maks. 30 kursister pr. seminar efter "først-til-mølle-princippet"

### Form

Seminarer bliver holdt som en vekselvirkning mellem faglige indlæg, plenumdiskussion og erfaringsudveksling. Deltagerne får mulighed for selv at fremsætte ønsker til emner, der ønskes behandlet i det faglige forum.

For at få dækket en del af de stigende omkostninger foreningen har i forbindelse med seminarerne, har vi besluttet, at der skal være en egenbetaling for medlemmer på 250 kr. excl. Moms. Vi håber på din forståelse.

Bestyrelsen håber på stor tilslutning og et godt udbytte for deltagerne.

**Tilmelding kan kun ske via [www.danskekloakmstre.dk](http://www.danskekloakmstre.dk).**

## Seminar steder

29/10	Fangel Kro & Hotel, Fangelvej 55, 5260 Odense S
30/10	Gefion, Fulbyvej 15, 4180 Sorø
5/11	Orkideen, Ølgodvej 1, 9220 Aalborg Ø
6/11	AMU-centeret - EUC Midt, Håndværkervej 9, 8800 Viborg
12/11	Skjalm Hvide Hotel - Bygaden 1, 3350 Slangerup
13/11	Skjalm Hvide Hotel - Bygaden 1, 3350 Slangerup
19/11	Kryb-i-ly-kro, Kolding Landevej 160, Taulov, 7000 Fredericia
20/11	Hotel Sabro kro, Viborgvej 780, 8471 Sabro
26/11	Menstrup Kro, Menstrup Bygade 29, Menstrup, 4700 Næstved
27/11	Hotel Falster, Stubbekøbingvej 150, 4800 Nykøbing F

Dagen begynder kl. 09.00 med frokost 12.00 - 12.30. Og dagen slutter kl. 16.00.

# HUSK AT SÆTTE KRYDS I DIN KALENDEDER...



## Vil du også sælge renseløsninger?



- til spildevand i åbent land



*Inden for de næste par år* skal mange tusinde boliger i det åbne land have installeret en godkendt renseløsning til deres spildevand. Det giver dig en enestående mulighed, hvis du har de rette løsninger.

Med WehoMini får du:

- Markedets bedste og mest kompakte design
- Et driftsikkert anlæg med lang holdbarhed
- Masser af hjælp til salg og markedsføring
- Et anlæg, der er nemt og hurtigt at installere

Kontakt os hvis du vil være installatørforhandler - eller blot ønsker anden hjælp. Se også [www.wehomini.com](http://www.wehomini.com)

KWH Pipe (Danmark) AS • Nordgårde 1 • 4520 Svinninge • Tlf.: 46 40 53 11



Member of the KWH Group



# OPGRAVNINGSFRI RENOVERING AF KLOAKLEDNINGER



- Strømpføring
- Stikreovering
- Hatteprofil overgangsløsninger
- Punktreovering
- Sværvægter store dimensioner
- Brøndreovering
- Cutter, fræsning
- Industrispuling
- TV-inspektion
- Spuling, rensning, rodskæring

**Peter Meyer** 1978

**INPIPE**  
**DANMARK as**

Inpipe Danmark A/S • pm@inpipedanmark.dk • www.inpipedanmark.dk  
Entreprenør Peter Meyer A/S • Foldagervej 1, 4623 Lille Skelsved  
peter@meyer-as.dk • www.meyer-as.dk



## Bestyrelsesseminar 2012

Af Redaktionen

Bestyrelsen for Danske Kloakmestre besluttede i foråret at afholde et Bestyrelsesseminar, med den baggrund at blive en bedre bestyrelse og samtidig få en del viden omkring, hvilke love og paragraffer at en sådanne bestyrelse arbejder under.

Til dette havde Bestyrelsen allieret sig med Lone Borup, fra Dansk Byggeri som igangsætter for en dag, hvor Bestyrelsen skulle komme

med input til forskellige faser i som skulle gennemgås denne dag.

For at komme i gang skulle der findes et formål/mål med hvorfor at bestyrelsen havde valgt at afholde et seminar:

### Formål med seminar:

Bestyrelsen ønsker at arbejde fremadrettet med, hvordan de bevidst kan kvalificere deres indsats og agere endnu mere professionelt i bestyrelsesarbejdet til glæde for medlemmerne i foreningen.

### Bestyrelsens Mål:

Bestyrelsen i Danske Kloakmestre vil være en aktiv og vel-fungerende bestyrelse, der handler i overensstemmelse med foreningens formål og medlemmernes ønsker og forventninger. Bestyrelsen ønsker at medlemsskabet skal opfattes som udviklende og værdigivende for medlemsvirksomhederne. Derefter skulle vi i gang med at stille os selv spørgsmål, om hvad der skulle til for at Bestyrelsen lever op til de formål og mål som vi nu selv har sat for bestyrelsen.

I alt en kanon dag med en masse konstruktivt fra alle og samtidig en masse ting at tage fat på når vi senere på året mødes til en opfølgingsdag, hvor vi skal have omsat alle de gule, lyseblå og røde sedler som vi fik skrevet til noget vi kan bruge i vores arbejde for Danske Kloakmestre.



# Ipek TV-inspektion

## Ipek AGILIOS™ System

- Stik på stik skubbeanlæg
- Kontrolboks m. indb. MPEG 4 optager, tekst og rapporteringssoftware
- 60 meter rørål på aluminiumstativ med hjul
- 75 mm drejeligt kamera med stav til stikledning
- Robust touch skærm med virtuel tastatur
- USB interface til overførsel af fotos og optagelser på USB stik
- Indbygget sonde - vælg frit mellem 512 Hz, 640 Hz
- Anlægget strømforsynes fra 220 V eller det indbyggede batteri



**AL Laser A/S** Håndværkerbyen 37  
DK-2760 Greve

Tel +45 43 90 40 05  
www.al-laser.dk

**JKL Teknik A/S**

Industrimarken 2C  
DK-9530 Støvring

Tel +45 98 37 36 55  
www.jklteknik.dk



## Miljøet bliver den store vinder i konkurrencer om bundfældningstanke

Når kloakmestre trækker vindere i en konkurrence, sker det begribeligvis fra en toiletkomme. Træk – og slip så præmien.

Af Redaktionen

Dét gjorde brancheorganisationen Danske Kloakmestre med stor fornøjelse efter ikke så lidt af en succes-offensiv. Foruden fire modtagere af bundfældningstanke rundt om i landet, bliver miljøet den helt store vinder i kloakmestrenes konkurrence. Undervejs er Danske Kloakmestre nemlig kommet i kontakt med ejere af flere hundrede ejendomme på landet med akut behov for at gøre noget ved spildevandet.

Det er ejendomme i det åbne land, der ikke er tilsluttet det offentlige kloaknet, og som derfor selv skal sørge for rensning af spildevandet.

- Miljøminister Ida Auken har sagt, at omkring 40.000 ejendomme skal have forbedret spildevandsrensningen. Vi har imidlertid gennemført en undersøgelse, der viser, at 72 procent af ejendomme er registreret forkert med deres afløbsforhold hos deres respektive kommuner. Og vi mener, at det nærmere drejer sig om cirka 150.000 ejendomme, der skal rense spildevandet bedre, siger Verner H. Kristiansen, der er formand for Danske Kloakmestre.

### Mange kommuner overraskes

- Mange kommuner har endnu ikke indført tvungne tømningsordninger for bundfældningstankene. Først når det sker, finder kommunerne ud af, hvordan det i virkeligheden står til. Og de bliver overrasket, forudser Verner H. Kristiansen.

Mange steder er det kun afløbet fra ejendommens toiletter, der er ført til bundfældningstanken – den der i ”gamle dage” var kendt som septiktanken.

Men alle indvendige afløb skal med også fra køkken og vaskerum. Bundfældningstanken, som er første station i ejendommens rensningsanlæg, er i mange tilfælde for lille. Ganske mange steder møder kloakmestrene små ét-kammer tanke med volumen under én kubikmeter. Efter 1984 har der været krav om, at bundfældningstanke skal være på mindst to kubikmeter og være opdelt i mindst to kam-

re. Nu begynder kommunerne at give påbud til ejerne om at få afløbsforholdene i orden. Først med en påtale og derefter med et direkte påbud.

- Vi har vist flaget ved Danmarks tre største dyrskuer og givet interesserede mulighed for at få svar på, hvordan de skal gribe situationen an. Både på Roskilde Dyrskue, Det fynske Dyrskue og Landsskuet i Herning har vi haft masser af besøgende. Flere end halvdelen har allerede fået brev fra deres kommune. Og tæt på 600 har deltaget i vores konkurrence om at vinde den nødvendige bundfældningstank, fortæller Verner H. Kristiansen.

### Med garanti

Han forudser, at opmærksomheden omkring spildevandsrensning i det åbne land vil give travlhed hos medlemmerne af Danske Kloakmestre. - Vore medlemmer er omfattet af en garantiordning, som naturligvis er til direkte fordel for kunderne. Dermed sælger vi tryghed for, at tingene bliver gjort rigtigt. Og vi har tydeligt kunnet mærke, at forbrugere er trygge ved at tale med Danske Kloakmestre. Jeg tror også, at mange i den kommende tid vil klikke ind på Danske Kloakmestres hjemmeside, hvor det er nemt at finde sin lokale kloakmester med garantiordning, siger formand Verner H. Kristiansen.

På alle tre store dyrskuer havde Danske Kloakmestre sat en bundfældningstank på højkant i en konkurrence. Efter Landskuet i Herning, fulgte så tillige en komplet løsning med bundfældningstank, pumpebrønd og nedsivningsanlæg. Gæsterne skulle svare på, om det er en god idé at rense sit spildevand, inden det lukkes ud i naturen, om Danske Kloakmestres medlemmer er dækket af en garantiordning, og om man skal være autoriseret kloakmester for at lave kloak. Og der skulle tre gange ”ja” til at være med i lodtrækningen.

Vinderne i Kloakmestrenes konkurrence Lars Pedersen i Sandved vandt WaterCare bundfældningstanken på Roskilde Dyrskue. Jøren Fog Hansen i Vissenbjerg sikrede sig en Wavin-tank fra Det fynske Dyrskue. Jørgen Andersen i Thisted løb med tanken på Landsskuet i Herning. En WS Biotank betontank. Og Ole Nielsen i Haslev på Sjælland blev den heldige vinder af det komplette anlæg med KWH Pipe bundfældningstank, pumpebrønd og nedsivningsanlæg i landskonkurrencen.



## NO-DIG systemer til rørreovering!

Tilpasset hinanden  
efter nyeste teknologi  
- alt fra én og samme leverandør!



# Hos os koster service **IKKE EKSTRA**

I.S.T. Skandinavia A/S · Erhverveparken 11 · DK 4621 Gadstrup  
Tlf. +45 46 40 44 88 · jensen@ist-web.com

[www.ist-web.com](http://www.ist-web.com)

Undgå oversvømmelse

NAPAN Tilbageløbsstop



Nyt! CE-mærket EN13564, Type 1

VA-godkendt iht VA 2.43/19611

Med alarm for montering på ledninger med fækalieholdigt spildevand.



Sejma Industries ApS • 97 54 85 99 • [www.napan.dk](http://www.napan.dk)



## Ny klimalov i 2012

Af Redaktionen

Fra 1. juli i år kan kommunerne stille strengere krav til håndtering af regnvand på nye bygninger. Lovændringen er en del af regeringens samlede klimatiltag. Det giver kommunerne ret til at forlange, at alle nybyggede huse ikke må lukke så meget som et fingerbølfuld regnvand ud i det fælles spildevandsanlæg.

På papiret kan det - afhængig af husets placering - betyde krav om græs på taget, specielle hældninger på grunden etc. Men der er bestemt muligheder i lovændringen, på trods af at der er mere brug for at gøre noget de steder, hvor kældre kan blive oversvømmede med tis og lort. Men det er da et skridt på vejen. Det kan dog være et problem, at kommunerne selv må bestemme, om de vil håndhæve loven og dermed stille ekstra krav til kommunens i forvejen hårdt prøvede boligejere

Det er dog vigtigt at huske på, der kan være forskel fra område til område, i forhold til hvad der bedst sikrer, at regnvandet ikke belaster det fælles system.

***“På papiret kan det - afhængig af husets placering - betyde krav om græs på taget ...”***

### Klimakontrol

Hvis kommunerne vælger at gøre brug af lovændringen, så vil det medføre, at de også skal kontrollere, at loven overholdes i praksis.

Som det er, så er der overhovedet ingen kontrol i forhold til regnvandshåndtering. Boligejeren kan anlægge en smule grus og kalde det en faskine – eller selv grave en faskine ned uden at have begreb om, at den har den rigtige placering. Det er godt, at regeringen tager højde for klimaudfordringerne, men man kan have sin tvivl om, at det følges til dørs og får nogen reel betydning for vores fælles fremtid.

Miljøministeren understreger, at regeringen har sat klimatilpasning højt på dagsordenen:

- Vi står overfor en kæmpe udfordring, og der er behov for et paradigmeskifte, hvor vi går fra passiv videnopsamling til fælles aktiv handling. Det gør vi nu, siger hun.

-Vi skal have helt styr på, hvordan vi kan blive bedre til at tænke i intelligente løsninger, når vi planlægger vores byer. Vi skal for eksempel undersøge, om vi kan opmagasinere overskydende regnvand i bassiner og bruge vejene som kanaler. Vi skal i det hele taget tænke i hele løsninger, så vi er på forkant med de udfordringer, vi står over for på klimaområdet. Det skal vi gøre i tæt samarbejde med kommuner, vandforsyninger og andre interessenter-, konstaterer Danmarks Miljøminister, Ida Auken.



## Vi satser på kvaliteten

Af Verner H. Kristiansen

Hundehoveder. Knoldsparkere. Socialdemokrater. "Hvad tænker I på". Det er Egon Olsens ord i utallige film om Olsens Banden. Men er vi kommet længere? Vi køber massevis af tagbrønde på 200 mm, en stor P vandlås. Det er, hvad det er. De holder ca. 41 pct. af sand og skidt tilbage. Det er for ringe, alt for ringe.

### **"Hundehoveder - Knoldsparkere - Socialdemokrater. "Hvad tænker I på"**

Vi tager tit et valg, om vi vil bruge P vandlås eller indbyggingsvandlås inden døre i husene. Vi vælger P låsen, fordi den aldrig stopper til. Men præcis modsatte forventninger har vi til en 200 mm tagbrønd. Den skal samle alt sand og skidt fra og holde det tilbage, så vi undgår, at det ender i faskinen, med manglende funktion til følge, eller i forsyningsselskabet ledninger og pumpestationer med deraf stor omkostninger til fjernelse.

### **Held og lykke**

Jeg tror egentlig, at hvis tagbrøndenes "evne" var kendt ved de lavprisbutikker, som ikke aner en skid om kloak, ville der stå i annoncen: "200 mm selvrensende tagbrønde. Skal aldrig tømmes". Så jeg kan da bare sige: "Held og lykke til gørdet-selv folket". Og jeg ser frem til, at vi skal tjene penge på at

lave arbejdet om.

Hvor meget tag må der tilsluttes en 200 mm tagbrønd? Det burde man vel lære et sted, eller informationen burde være nem at komme til.

### **Autoriseret**

Er det også sådan i andre brancher, at man ser stort på kvaliteten og sælger løs af lortet? Hvordan er det med autoriseret arbejde? Har vi ekstra ansvar, modsat sælger eller producent? Tænker vi os nok om, eller går vi på kompromis med kvaliteten i håbet om, at det går? Har vi som brancheforening en berettigelse, hvis ikke det er kvalitet, vi skal arbejde for? Skal vi varetage de kvalitetsbeviste medlemmers interesser? Dem som orienterer sig om udviklingen og bliver opdateret? Eller skal vi støtte dem, som laver det hele, som de mener, at de tjener flest penge på? Er det at være autoriseret et kvalitetsstempel, eller er det et dække for at være ligeglad med anvendte produkter og udførelsesmåde - når bare det giver penge i kassen?

Min holdning er klar: Vi kan ikke støtte dem, som ikke lever op til det ansvar, der følger med at være autoriseret.



# RIDGID®

## TV-INSPEKTION /OPTAGELSE OG DOKUMENTATION DIAMETER FRA 20 MM – 300 MM. KABELLÆNGDE FRA 10 M – 61 M.

Priser gældende indtil 31.12.2012

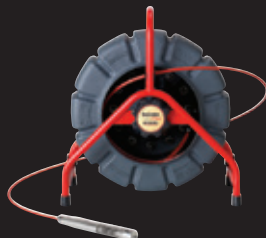

Kat. Nr.	Tekst	Kamerahoved	Kabel	Kapacitet	Pris
40613	CA-300	17 mm	0,9 m		3.495,-
40003	NanoReel for CA-300	15,5 mm	25 m	20 - 50 mm	21.495,-
40013	NanoReel for SeeSnake	15,5 mm	25 m	20 - 50 mm	21.495,-
33138	MicroDrain for CA-300	22 mm	10 m	30 - 75 mm	10.795,-
33133	MicroDrain for SeeSnake	22 mm	10 m	30 - 75 mm	10.795,-
37518	MicroDrain for CA-300	22 mm	20 m	30 - 75 mm	13.495,-
37513	MicroDrain for SeeSnake	22 mm	20 m	30 - 75 mm	13.495,-
35148	MicroReel + sender for CA-300	25 mm	30 m	40 - 100 mm	19.395,-
35138	MicroReel + sender for SeeSnake	25 mm	30 m	40 - 100 mm	19.395,-
35218	MicroReel + sender + tæller for CA-300	25 mm	30 m	40 - 100 mm	21.995,-
35213	MicroReel + sender + tæller for SeeSnake	25 mm	30 m	40 - 100 mm	21.995,-

Kat. Nr.	Tekst	Kamerahoved	Kabel	Kapacitet	Pris
83607	SeeSnake mini tromle	30 mm	30 m	40 - 200 mm	32.895,-
24908	SeeSnake mini tromle, selvnivellerende kamerahoved	35 mm	30 m	50 - 300 mm	41.995,-
13993	SeeSnake tromle, selvnivellerende kamerahoved	35 mm	61 m	50 - 300mm	51.995,-



Kat. Nr.	Tekst	Skærmstr.	Pris
39333	SeeSnake CS10 + USB optagelse	12,1"	27.495,-
33058	SeeSnake CS1000 + USB optagelse	12,1"	42.995,-
36658	SeeSnake LT1000M interface excl. PC		11.995,-



SeeSnakeHQ-softwareprogram  
Med dette program kan der optages,  
redigeres, laves rapporter og meget  
mere, og der er mulighed for videre-  
sendelse via e-mail.

We Build  
Reputations™

**RIDGID**

RIDGID SCANDINAVIA A/S  
Drejergangen 3C,  
DK-2690 Karlslunde  
Denmark

Tel: + 45 80 88 73 55  
Fax: + 45 46 15 49 00  
ridgid.scandinavia@emerson.com  
www.ridgid.eu

**EMERSON**  
Professional Tools

# Bæredygtighed frem for alt

**Fremtidens infrastruktur** står over for store udfordringer og afgørende forandringer. Hos Uponor er det den drivkraft og inspirationskilde, der driver værket, når vi dagligt arbejder med løsninger, der skal gøre hverdagen lettere for alle. Med mere end 60 års erfaring udvikler og producerer vi holdbare rørløsninger i verdensklasse; Løsninger i plast til transport af drikkevand, afledning af spildevand, dræning, distribution af naturgas samt fremføring af el- og telekabler. Via forskning og samarbejde er vi med til at fremme udviklingen af plast som det mest miljøvenlige og holdbare alternativ. Med fokus på forholdene i Norden, både klimatiske og miljømæssige, samt tekniske og juridiske krav sikrer vi grundlaget for et trygt og sikkert samfund. **Vi kalder det: Secure Plastic Solutions!**



Uponor er en af verdens absolut førende leverandører af plastrør til VVS- og infrastruktur-løsninger. Koncernen er repræsenteret i mere end 100 lande. **Læs mere om vore systemer og produkter på [uponor.dk](http://uponor.dk)**

**uponor**  
simply more



## Nyt login til ny hjemmeside

Af Verner H. Kristiansen

Hjemmesiden har fået nyt udseende, og vi har besluttet, at hvert medlem skal have sit eget login og password. Login-nummer bliver dit medlemsnummer og password bliver dit CVR-nr. Ændringen træder i kraft fredag den 7. september 2012.

### Pr. den 7. september er dit nye log-in:

- Log-in (medlemsnummer)
- Password (CVR-nr.)

Samtidigt med indførelse af personlige login har vi lavet et medlemskort til dig som du kan have med dig så du altid kan logge ind på [www.danskekloakmestre.dk](http://www.danskekloakmestre.dk) for at følge med i hvad der foregår.

På kortet som også kan bruges som id-kort, har vi tilføjet dit autorisationsnummer, vi forestiller os at vi på sigt kan synliggøre autorisationsnummeret så meget at det bliver almindelig at ”skilte” med sit autorisationsnummer således man på hjemmesider, i mails, på visitkort mm. skriver nummeret så forbrugere ikke skal lede med lys og lygte for at se om det er en autoriseret kloakmester og ikke en fuser som de kontakter for at få lavet kloakarbejde.

### INFO

Er du flyttet, har dit firma skiftet navn og/eller CVR-nr., eller er der sket andre ændringer, må du meget gerne sende en mail til Marianne på [sekretariat@danskekloakmestre.dk](mailto:sekretariat@danskekloakmestre.dk) med følgende informationer:

- Firmanavn
- CVR-nr.
- Autorisationsnummer
- Telefonnummer
- E-mail – firma
- E-mail – medlem



HUSK – Garantiordningen dækker kun for det CVR-nr., du har oplyst til sekretariatet. Har vi ikke det CVR-nr., hvortil Sikkerhedsstyrelsen har udstedt din autorisation, er du ikke dækket af Garantiordningen.

### Seminarer

Som du sikkert allerede har læst i Faktuel, holder vi sædvanen tro igen i år seminarer – se dato og konferencested på vedlagte invitation.

For at få dækket en del af de stigende omkostninger foreningen har ved at have kompetente undervisere på seminarerne, har vi besluttet, at der skal være en egenbetaling for medlemmer på 250 kr. Vi håber på din forståelse.

Ønsker du at have en ansat med, er prisen 1.250 kr. ekskl. moms pr. person.

## En tikkende bombe

*I takt med renselanlæggenes fornyelser for at sikre miljøet, ligger der nu utallige kilometer kloakledninger under gader og stræder, huse og haver, som ikke har mødt den fjerneste interesse for fornyelse.*

*Ude af øje, ude af sind!*

Af Verner H. Kristiansen

### Det er straks noget andet med skorstenen og bilen?

Skorstensfejeren kommer for at se om skorstenen er i orden. Er skorstenen blevet for gammel, skal forbrugeren jo have det at vide, så de kan få den repareret eller i værste fald have en helt ny. Gør de ikke noget ved det, får de et fyringsforbud - forståeligt nok. Vedligeholder de ikke skorstenen, kan der gå ild i huset eller de kan blive forgiftet, hvis røgen ikke kan komme op igennem skorstenen.

Selv om bilen er helt ny, så skal den til eftersyn inden for et år eller efter et vist antal kørt km. Her følger en bon på 3-7.000 kr., som forbrugeren betaler, for sådan er det jo bare. Det er blevet en selvfølge for den danske befolkning at investere i visse ting, særligt de mest synlige ting (som naboen kan se).

### Fra PVC til PP

I starten af halvfjerdserne kom PVC-rørene (Polly Vinyl Clo-rid) på markedet. Det varede nogle år inden det blev almindeligt at benytte PVC-rør til spildevand. Som tiden gik, kunne alle se, at dette er et godt produkt, som er tæt og nemt at arbejde med.

Der er brugt tusindvis af km PVC-rør siden og rørene er, næsten som dengang, samme diameter med gummiringe som tætning. Eneste ændring er at vi er på vej over til PP (Polly Propylen) rør i dag, da de kan genanvendes eller brændes af uden at gøre skade for os eller vores omgivelser.

### Hvis vi lige går lidt tilbage i tiden ...

Tilbage i 1857 blev grundlaget for Københavns kloakker skabt. Alt spildevand skulle føres til havet på en sundhedsmæssig forsvarlig måde. I 1890 så de første vandklosetter dagens lys, som blev startskuddet til den videre udvikling af vore afløbssystemer, som vi kender dem i dag.

De første større rensningsanlæg i Danmark, blev konstrueret af ingeniører i kommunerne eller af amtsvands inspektørerne. De første anlæg var simple septiktankanlæg bygget i

perioden 1900 – 1915. Omkring 1915 blev de første rensningsanlæg med lavt belastede biologiske filtre bygget - ofte i forbindelse med septiktankanlæg.

Septiktanke gav imidlertid ikke tilfredsstillende rensning og derfor fremkom emschertanken, den kombinerede bundfældnings- og slambehandlingsenhed, hvor slamudrådningen foregår adskilt fra bundfældningen. Allerede i 1920 projekterede ingeniører i Slagelse kommune et emschertankanlæg. Det var systemet, emschertanken med biologiske filtre, der dominerede frem til ca. 1940. Fra 1940 – 1960 skete der en del ændringer i rensningsprincipperne, udformningen af de enkelte elementer i anlæggene gennemgik i denne periode en væsentlig udvikling.

### Ombygning for betydelige beløb

I perioden fra 1960 og frem til nutiden er der sket en vældig udvikling, specielt med hensyn til rensningsteknikken til fosfor- og kvælstoffjernelse samt mekanisk afvanding. Der er også i denne periode gjort en betydelig indsats for at forbedre styringen af anlæggene, samt for at automatisere driften af anlæggene. Recipient kvalitetsplanerne er siden blevet revideret med skærpede krav til følge hvilket medførte, at næsten samtlige rensningsanlæg landet over, skulle ombygges for betydelige beløb.

I takt med renselanlæggenes fornyelse for at sikre miljøet, er der utallige kilometer kloakledninger. De ligger bare rundt under gader og stræder, under huse og haver, og har ikke mødt den fjerneste interesse for fornyelse. Vi kan kalde det ligegyldighed, fejl prioritering og manglende ansvarlighed. Andre kalder det ligegyldigt, dyrt og noget som er unødvendigt, at fokusere på, så længe vandet løber væk og vi har rent vand i hanen.

### Apropos rent vand i hanen

Pt. koster en liter vand fra vandhånden (forsyningsselskabet) ca. 4 øre. Køber du en liter vand på flaske i Netto ligger prisen på 5-6 kroner, det er 40 kr. pr, m3 fra hanen mod 5-6.000 kr. på flaske, ja og flaskerne med vand i Netto går som ”varmt brød”.

### Utætte betonrør

I gamle dage eller som før nævnt frem til slutningen af halv-

fjerdsjerne blev afløbsledninger lavet i beton- og ler rør. I bygninger brugtes også støbejernsrør for, at sikre en god holdbarhed under husene, for at undgå dyre reparationer. Allerede dengang vidste man, at betonrør og de uglaserede lerrør havde en begrænset levetid.

### ***“Utallige kilometer gamle kloakledninger ligger bare og forfalder underoverfladen”***

For os fagfolk har der aldrig været tvivl om, at betonrør i små dimensioner aldrig har været helt tætte, hverken i samlinger eller på selve røret. Trods den viden om, at rigtigt mange kloakrør, der ligger under husene, haverne og ud til den offentlige ledning, er utætte. Det er ikke noget der har været meget fokus på, hverken fra myndighedernes side eller fra boligejernes side. Derfor er der meget spildevand, som løber i rør som mest af alt ligner en aflang si.

### **Boligejerens ansvar**

Der er ingen tvivl om, det er boligejerens ansvar, at hans ejendom er i forsvarlig stand og har pligt til at bringe ejendommen i orden. Dette lader til at være ukendt for mange boligejere, som fokuserer mere på nye vinduer, nyt tag, fladskærme, alufælg, samtalekøkken, Weber grill, solceller og meget andet.

På et eller andet tidspunkt, vil de gamle betonrør falde sammen eller rotterne flytte ind med kloakken, som forgang til boligen. Vi kan jo så håbe på, der er tegnet rørskadeforsikring uden afskrivning pga. alder, så udgifterne holdes nede. Alternativet er at undersøge kloakledningen inden det går så galt. Meget kan foretages uden opgravning eller ophugning, hvis det undersøges og renoveres i tide.

Lad os prøve et øjeblik af gå tilbage til sammenligningen mellem bilen og kloakken: Forestil dig bilen har gennemgået 100.000 km service og mekanikeren (som er fagmand på bilen) ikke har skiftet den nedslidte tandrem, (stor risiko for at motoren går i stykker), kun for at holde udgifterne nede. Den korte besparelse bliver hurtigt en større udgift på sigt, hvilket er gældende både i forhold til bil og bolig, men bestemt også under jorden.





## En Forsikringsaftale

Af Redaktionen

Danske kloakmestre indgik i 2011 en forsikringsaftale med Topdanmark således specielt nye medlemmer kan få nogle gode forsikringer til en god pris.

Det er jo altid et sats når man vælger selskab til sådanne aftaler, for får vi nu noget for pengene, har de forsikringer som vore medlemmer kan og vil bruge, følger de op på evt. problemer, det er nogle tanker som ryger igennem hovedet når vi laver sådanne aftaler, og det er jo godt med lidt skepsis og ikke bare springe på det første og bedste tilbud vi får.

Vi ved nu at Topdanmark har kontaktet alle medlemmer på nær de som har en forsikrings mægler tilknyttet, og det er sådan at 91 af vore 480 medlemmer har forsikringer ved Topdanmark, det er tæt på 20 % af Danske Kloakmestres medlemmer som bruger Topdanmark som forsikringsselskab, det er



ikke så dårligt set ud fra det synspunkt at så mange som muligt af vore medlemmer skal have fordele ud af det vi laver i foreningen.

Vi i bestyrelsen er godt tilfredse med aftalen og ser frem til endnu flere springer med på vognen, det er jo også mere end gode forsikringer det handler om, det er jo også indflydelse vi kan tilegne os ved at have mange medlemmer med i Topdanmark aftalen, så tænk på det næste gang du skal forny forsikringer.



**- rens dit spildevand  
med et beplantet filter!**



for et renere miljø!

[www.beplantet-filter.dk](http://www.beplantet-filter.dk) • tlf: 7575.7901



## Nyt fra skolerne

Af Ole Ingemann Nielsen

Sikring mod opstemning – Højvandslukker - Klassifikation  
De ændrede krav til sikring mod opstemning ved brug af højvandslukker er p.t. sendt i høring og når forslaget er vedtaget, vil det blive udgivet som et tillæg til DS 432 (forventes udgivet til september 2012), og bliver dermed krav efter et halvt års overgangsperiode.

Formålet med tillægget, som vedrører afsnit 4.6 i DS 432: 2009 Norm for afløbs-installationer er, at fastlægge klasser og typer af højvandslukker i henhold til DS/EN 13564, der kan anvendes i Danmark.

Vær opmærksom på, at tillægget præciserer, at DS/EN 13 564 kun gælder for højvandslukker som kan placeres i bygning. Det får den betydning at højvandslukker, som kun kan anvendes udenfor bygning, dokumenterbart skal opfylde kravene i DS/EN13 564, men kan ikke CE mærkes.

### Kloakmesteren som "elinstallatør"?

Sikkerhedsstyrelsen har gjort Eksamensudvalget for Kloakmestereksamen opmærksom på, at der i forbindelse installation og vedligeholdelse af kloakpumper og højvandslukker

ses en vis fagglidning mellem el-installatører og kloakmestre. I lovgivningen skelnes mellem om el-tilkoblingen er uden- eller med forsyningsadskiller hvoraf det fremgår at eltilslutning til fast installation (eldåse) kan foretages af autoriseret elinstallatør eller autoriseret kloakmester, hvis denne opfylder bemærkningerne til § 3 stk. 2 i installatørloven (nødvendigt kendskab) ligesom el-tilslutning til forsyningsadskiller eller reparationsafbryder kan foretages af autoriseret kloakmester – også her gælder § 3 stk. 2 i installatørloven. Den fysiske installation af pumpe og højvandslukke skal altid foretages af en autoriseret kloakmestervirksomhed.

Da ovennævnte vurdering giver kloakmesteren mulighed for at foretage el tilkobling af kloakpumper og højvandslukker, finder Sikkerhedsstyrelsen og Eksamensudvalget, at der bør ske en undervisning af dette på kloakmesteruddannelsen og at der skal udvikles et kort efteruddannelseskursus for nuværende kloakmestre for opnåelse af den nødvendige kompetence inden for området. Det forventes, at modulet vil have en varighed af 2 dage og at emnet vil indgå i den kommende kloakmesteruddannelse fra 2013.

Følg med på de respektive eksamensskolers hjemmesider, hvor du kan få et godt overblik over alle de efteruddannelsstilbud der findes inden for ajourføring af viden for kloakmestre og beskæftigede i en autoriseret kloakmestervirksomhed.



## Klamphuggere

Af Verner H. Kristiansen

Vi kender alle TV-udsendelsen "Klamphuggerne", og vi tænke nok også det samme, hver gang vi ser, hvordan nogle håndværker har "ført sig frem" på en mere eller mindre præsentabel måde. Vi kan godt blive enige om, det er useriøst at snyde kunderne på den måde. Godt vi har styr på vores og leverer et godt stykke håndværk, eller hvad tænker du?

Jeg tænker tjaaaa, vi har også nogen i kloakbranchen, som burde holde med at drive kloakmestervirksomhed. Det kan være mangel på faglig stolthed, manglende eller ingen samvittighed, eller den der tænker, jeg er sgu klog nok, jeg behøves ikke at søge viden.

Danske Kloakmestre har de seneste år gjort en kæmpe indsats for, at kloakmestre kan tilegne sig den nødvendige viden til at drive en ordentlig kloakmestervirksomhed. Vi har udbudt seminarer over hele landet; seminarer som for medlemmerne har kostet gratis, og alle andre kunne slippe med under et par tusinde for et et-dagskursus med fuld forplejning. Så det er ikke på grund af økonomien, at alt for mange bare tæsker af sted og lave for dårligt arbejde til stor skade for deres kunder men sandelig også for kloakbranchen.

Danske Maskinstationer og Entreprenører, Kloaksektionen og Danske Kloakmestre har stiftet Kloakmesterens TV-Inspektion, som har etableret en kloak-TV-uddannelse, hvor man kan lærer, hvad der er op og ned med et kloak-TV. Langt over 100 har været på et 4-dagskursus.

DMogE udbyder kurser for egne medlemmer. Byggeriet Kvalitetskontrol udbyder kurser for "deres" kloakmestre – kurser som andre også kan deltage på. Teknologisk Institut udbyder kurser for kloakfolk, og selvfølgelig er der også AMU-skoler, som udbyder kurser. Så der er muligheder nok for at dygtiggøre sig og blive "up to date", som det jo kræves, når man vil drive kloakmestervirksomhed.

Hvorfor fa... får vi så de viste fotos ind fra medlemmer, kunder, forsikringselskaber og forsyningsvirksomheder, som viser nogle i mine øjne "kloakbranchens klamphuggere"?

Jeg ved jo godt, det kun er et fåtal, der er ude for de svindelnumre, men med autorisation, kvalitetssikring og bare en lille smule faglig stolthed, ville dette ikke kunne findes i vores branche. Det giver jo ingen mening, at vi bruger energi sam-



▲ Hul i jorden afvist som skade: det er en muldvarp sagde håndværker taksatoren

Et lille hul i jorden ved en vejbrønd til 21.000 kr. for reparation af en åben samling det ene sted og 28.000 kr. for et komplet nedslivningsanlæg. Jamen HAL0000 2 + 2 = 8 det ene sted, og 2 + 2 = 1,5 et andet sted. Skal vi på seminarerne tilbyde regning på 4. klases niveau?





## “Klamphuggere - Det er useriøst at snyde kunderne”

men med Sikkerhedsstyrelsen, DS, Tekniq, Danske Byggeri, DMogE og Maskinmesterforeningen på at gøre opmærksom på, at man skal være autoriseret for at lave kloak, når disse ”fusentastere” suser rundt og ødelægger vores branches omdømme.

At nogle accepter en for høj pris, er jo tegn på manglende konkurrence. Men værre er det med de alt for små priser på komplette nedsivningsanlæg, vi pt. får ind fra medlemmer og ikke medlemmer – det er da fuldstændig galimatias. Produkterne har en pris, omkostninger til maskiner og lønninger er der også, ligger vi de 3 grundartikler sammen og trækker momsen fra, så skal mester ikke offentliggøre sin løn, for den vil på ingen måde ligge i nærheden af mindstelønnen.

Mig bekendt er det meget få leverandører af bundfældnings-tanke af kunststof PP, PE og GAP, som ikke har eller har haft problemer med tanke, som revner eller falder sammen.

Nogle af de seriøse producenter betaler selvfølgelig for både en ny tank og skift af den, hvor andre i bedste fald sender en ny tank, og derefter er det kloakmesteren, der står med udgiften til at skifte den. Og det kan ikke lade sig gøre, hvis ikke man har et fornuftigt dækningsbidrag på de anlæg, man etablere.

Nu tænker du jo nok, hvorfor sidder formanden nu og ”kaster op”. Jooo det gør han, fordi Danske Kloakmestres medlemmer vedtog, vi skulle have en Garantiordning, så hr. og fru Danmark trygt kan hyre et af foreningens medlemmer til at udføre kloakarbejde.

Garantiordningen er en ordning, der dækker alle medlemmer, og har vi ret mange sager på grund af kloakklamphuggere, vil Garantiordningen blive meget dyr for de seriøse medlemmer, som vi gerne vil have i Danske Kloakmestre. Derfor – vi har ikke råd, hverken økonomisk eller fagligt, til klamphuggere.



# Fri adgang til 2.940.000 danske forbrugere

# facebook

**Dit miljø - vores ansvar**  
[facebook.com/grundvand](https://facebook.com/grundvand)

Find dine kunder - og rådgiv dem

Find inspiration til din hjemmeside  
og din Facebookside

**Dit miljø - vores ansvar**  
[facebook.com/danskekloakmestre](https://facebook.com/danskekloakmestre)

Vis du har en garantiordning

Find inspiration til din hjemmeside  
og din Facebookside

